

# HOMEVOX UNIVERSAL®

1-4E, 2-6E, 2-6F en 3-8F

Installeren en programmeren



ptt telecom

Primafoon®

# Controle van de inhoud van de doos

Controleer voordat u de gebruiksaanwijzing doorneemt de inhoud van de verpakking. In de verpakking moet u, naast deze gebruiksaanwijzing voor het installeren en programmeren, het volgende aantreffen:

- 1 De Homevox Universal
- 2 Gebruiksaanwijzing
- 3 Stickers functiecodes Homevox Universal
- 4 Stickers met de letter F (voor Flash-functie)
- 5 Boormal
- 6 2 bolkopschroeven en muurpluggen.

## **Attentie!!!**

Als u de functie 'Blokkeren van telefoonnummers' of andere met de PIN-code beveiligde functies gaat gebruiken, kunt u dit deel van de gebruiksaanwijzing van de Homevox het beste zo goed mogelijk opbergen. Het lezen van dit deel van de gebruiksaanwijzing zou andere gebruikers op ideeën kunnen brengen hoe de door u aangebrachte blokkeringen uitgeschakeld of overbrugd kunnen worden.

# Inhoud

<b>1</b>	<b>Inleiding</b> .....	104
<b>2</b>	<b>Gebruiksklaar maken</b> .....	106
2.1	Veiligheid .....	106
2.2	Montage .....	107
2.3	Aansluitfactor oproepsignalering .....	113
2.4	Welke telefoons kunt u aansluiten op de Homevox Universal? .....	114
2.5	Doorverbinden op de Homevox Universal .....	115
2.6	Stickers met functiecodes .....	116
2.7	Uitvallen 230 Volt netspanning .....	117
<b>3</b>	<b>Samenvatting programmeren en instellen</b> .....	118
<b>4</b>	<b>Bedieningswijze functies</b> .....	128
4.1	PIN-code .....	129
4.1.1	<i>Wijzigen PIN-code</i> .....	130
4.1.2	<i>Groene LED op Homevox Universal-kast knippert</i> .....	132
4.2	Toewijzen en opheffen van beveiligde functies aan een toestel .....	133
4.3	Toewijzen en opheffen van niet-beveiligde functies aan een toestel .....	134
4.4	In-/uitschakelen van niet-beveiligde functies .....	136
4.5	Basisinstelling voor een functie inschakelen .....	137
<b>5</b>	<b>Binnenlijnfuncties</b> .....	140
5.1	Alle doorschakelingen in de Homevox Universal uitschakelen .....	140
<b>6</b>	<b>Binnenlijn- en buitenlijnfuncties</b> .....	141
6.1	Inbreken op bestaande gesprekken toestaan aan een toestel .....	141

<b>7</b>	<b>Buitenlijn uitgaand verkeer</b> . . . . .	142
7.1	Automatisch kiezen . . . . .	142
7.2	Verkort kiezen . . . . .	144
7.3	Hot-line. . . . .	145
7.4	Buitenlijnen splitsen . . . . .	150
7.5	Blokkeren uitgaand verkeer . . . . .	151
7.5.1	<i>Opbouw van de blokkeringsmogelijkheden</i> . . . . .	152
7.5.2	<i>Verkeersklassen toewijzen.</i> . . . . .	154
7.5.3	<i>Vaste filters koppelen en ontkoppelen</i> . . . . .	156
7.5.4	<i>Filters programmeren, koppelen en ontkoppelen</i> . . . . .	157
<b>8</b>	<b>Buitenlijn inkomend verkeer.</b> . . . . .	161
8.1	Oproepen van de buitenlijn . . . . .	161
8.2	Vertraging van de oproepsignalering . . . . .	162
8.3	Oproepsignalering . . . . .	162
8.4	Afwijkende oproepsignalering buitenlijn 2 . . . . .	165
8.5	Doorschakelen van buitenlijnoproepen. . . . .	166
8.6	Van buiten op de Homevox Universal inkiezen . . . . .	171
8.6.1	<i>Inkiezen en oproepers die niet op de hoogte zijn</i> . . . . .	173
8.6.2	<i>Inkiezen en oproepers die op de hoogte zijn.</i> . . . . .	174
8.7	Inkiezen naar toestellen . . . . .	175
8.8	Oproepcontrole . . . . .	179
8.9	Bediening op afstand . . . . .	181

<b>9</b>	<b>Overige functies</b> . . . . .	185
9.1	Klok . . . . .	185
9.2	Dag- en nachtstand . . . . .	187
9.2.1	<i>Permanente dag- en nachtstand</i> . . . . .	187
9.2.2	<i>Automatische dag- en nachtstand</i> . . . . .	188
9.3	Alarmfuncties . . . . .	190
9.3.1	<i>Begrippen en algemene toelichting</i> . . . . .	191
9.3.2	<i>Intern alarm</i> . . . . .	194
9.3.3	<i>Stil alarm</i> . . . . .	195
9.3.4	<i>Stil alarm met ontvangstbevestiging</i> . . . . .	196
9.3.5	<i>24-uurs alarm</i> . . . . .	197
9.3.6	<i>Alarmfuncties programmeren en instellen</i> . . . . .	199
9.3.7	<i>Alarmlussen</i> . . . . .	201
9.3.8	<i>Alarmfunctie aan alarmlus koppelen</i> . . . . .	203
9.3.9	<i>Alarmfuncties in- en uitschakelen</i> . . . . .	204
9.4	Doorverbinden voor Toon-toestellen zonder Flash-toets . . . . .	205
<b>10</b>	<b>Onderhoud en het oplossen van problemen</b> . . . . .	209
10.1	Onderhoud . . . . .	209
10.2	Problemen door onderlinge beïnvloeding van apparaten . . . . .	209
10.3	Problemen oplossen . . . . .	209
10.4	Garantievoorwaarden . . . . .	214
<b>A</b>	<b>Uitbreidingsmogelijkheden Homevox Universal</b> . . . . .	216
	<b>Index</b> . . . . .	218

# 1 Inleiding

PTT Telecom heeft één van 's werelds beste openbare telefoonnetten. Een telefoonnet dat zeer betrouwbaar is en het natuurlijk stemgeluid vrijwel onvervormd overbrengt.

Om u zo goed mogelijk van deze kwaliteit te laten profiteren, heeft PTT Telecom alleen de betere produkten in haar assortiment.

Ook de Homevox Universal is een produkt van hoge kwaliteit. Aan ergonomie en techniek is alle aandacht besteed.

De in vele tientallen jaren opgebouwde telecommunicatieknow-how en de hoogwaardige micro-elektronica garanderen de zo belangrijke betrouwbaarheid. De Homevox Universal is afgestemd op samenwerking met telefoons van goede kwaliteit en de goede samenwerking kunnen wij dan ook uitsluitend garanderen met telefoons van PTT Telecom.

De Homevox Universal is toekomstvast. De Homevox Universal is een volledig computergestuurd telecommunicatiesysteem dat op elk in Nederland voorkomend type openbare telefooncentrale kan worden aangesloten.

Afhankelijk van het door u gekozen type Homevox Universal kunnen er één of meer buitenlijnen (telefoonlijnen) worden aangesloten. Ook het aantal punten waarop u een telefoon kunt aansluiten is afhankelijk van het door u gekozen type. Bij gebruik van telefoonkabel van PTT Telecom kunt u toestellen tot op een maximale kabellengte van 200 meter op deze aansluitpunten aansluiten. U kunt naar wens een automatisch kies- of antwoordapparaat, fax of een extra bel aansluiten. De toestellen die op de Homevox Universal worden aangesloten hebben een 2-cijferig nummer. De toestelnummering loopt van 11 t/m 18.

Iedere Homevox Universal kan door middel van afzonderlijke uitbreidingsmodules van extra functies worden voorzien (zie appendix A).

De Homevox Universal is zonder meer geschikt voor samenwerking met bedrijfstelecommunicatiesystemen die voor het doorverbinden gebruik maken van het Flash-signaal (zie paragraaf 6.1.1 van het boekje 'Gebruiksaanwijzing').

In dit boekje 'Installeren en Programmeren' wordt de installatie van de Homevox Universal behandeld. Verder worden alle functies behandeld die uitsluitend via toestel 11 toegankelijk zijn. In het boekje 'Gebruiksaanwijzing' zijn de functies beschreven die via alle toestellen toegankelijk zijn.

Bij dit alles hebt u de extra zekerheid dat de wijdverspreide service-organisatie van PTT Telecom altijd voor u klaarstaat. Noteer in geval van vragen het artikelnummer dat voorkomt op de sticker die in het aansluitcompartiment aan de rechterzijde op de bodemplaat van de Homevox Universal is aangebracht (zie blz. 108).

Met deze Homevox Universal hebt u een goede keuze gedaan.

Wij wensen u veel telefooncomfort toe.

## 2 Gebruiksklaar maken

U kunt, als u dat wilt, de Homevox Universal zelf installeren. In het nu volgende hoofdstuk zal het u stap voor stap en met behulp van tekeningen worden uitgelegd.

Uiteraard zijn wij graag bereid de Homevox Universal voor u te installeren. Ga hiervoor naar Primafoon of bel gratis 06-0402. De kosten zijn afhankelijk van de door u gewenste werkzaamheden die door de PTT-monteur moeten worden uitgevoerd. Uw telecomregio zal graag een kostenraming voor u maken. Vragen kost niets en wellicht weegt voor u de moeite van het zelf installeren niet op tegen de kosten van een installatie door een PTT-vakman. Het installeren van een Homevox Universal door een PTT-vakman is goedkoper dan u denkt.

Wilt u de Homevox Universal zelf installeren, dan heeft Primafoon handige pakketten voor het aanleggen van Homevoxen. De pakketten zijn gebaseerd op het ministekker-systeem en voorzien van een uitgebreide Doe-Het-Zelf handleiding.

Er is een compleet pakket voor het aansluiten van een Homevox op de buitenlijn en het aanleggen van twee toestelaansluitpunten. Verder is er een uitbreidingsset verkrijgbaar voor nog twee toestelaansluitpunten. Uiteraard kunt u onderdelen ook los verkrijgen, zoals telefoonkabel, PTT-stopcontacten, kabelbeugeltjes, etc..

### 2.1 Veiligheid

*Bij werkzaamheden aan de Homevox Universal mag in verband met veiligheidsaspecten, zowel voor uzelf als voor de apparatuur, de Homevox Universal **niet** op de netspanning (230 Volt) zijn aangesloten. Ook mag de PTT-buitenlijn (de telefoonlijn) niet op de Homevox Universal zijn aangesloten.*

Indien de netspanning en/of de buitenlijn tijdens de werkzaamheden op het systeem zijn aangesloten, kunnen er defecten ontstaan. Deze defecten vallen buiten de garantiebepalingen.



## 2.2 Montage

Voor het installeren van de Homevox Universal kunt u het beste stapsgewijze te werk gaan.

- 1 Waar komt de Homevox Universal?
- 2 Waar komen de toestellen?
- 3 Het aansluitcompartiment.
- 4 Montage op een wand.
- 5 Aanleggen telefoonkabels.
- 6 Aansluiten PTT-stopcontacten.
- 7 Aansluiten toestelkabels op de Homevox Universal.
- 8 Aansluiten buitenlijn op de Homevox Universal.
- 9 Controleren aansluitingen.
- 10 Inschakelen Homevox Universal.
- 11 Testen installatie.

### **Stap 1: Waar komt de Homevox Universal?**

De Homevox Universal is ontworpen om aan een muur bevestigd te worden. Hij kan het best rechtop (het aansluitcompartiment rechts) en vlak worden gemonteerd.

Zoek er een geschikte plek voor, liefst in de nabijheid van een stopcontact: denk aan de lengte van het 230 Volt-snoer (ca. 2 meter) dat aan de Homevox Universal vastzit.

Denk hierbij ook aan beveiliging tegen misbruik (zie blz 129).

Indien u het handiger vindt om het aansluitcompartiment links te hebben, kunt u desgewenst de Homevox Universal ondersteboven ophangen.

De omgevingscondities zijn van belang voor een goede en langdurige werking. De temperatuur is bij voorkeur 10°-20°C, echter niet lager dan 0°C (bij een luchtvochtigheid van 30-75%) of hoger dan 45°C (luchtvochtigheid 10-30%). Dus vermijd vochtige, stoffige, te hete of te koude plaatsen.

Vermijd blootstelling aan direct zonlicht en monteer de Homevox Universal niet tegen 230 Volt leidingen. Hierdoor kan mogelijk een brom in de gesprekken ontstaan. Laat voldoende ruimte aan boven- en onderzijde vrij voor een goede luchtcirculatie. Een centrale plaats in huis is het handigst; dan hoeft er zo min mogelijk telefoonkabel te worden aangelegd. Wellicht is de meterkast een geschikte plek.

## Stap 2: Waar komen de toestellen?

Bepaal waar u de telefoontoestellen wilt hebben. Bekijk hoe u de kabels van de Homevox Universal naar de toestellen wilt laten lopen. Neem altijd wat meer lengte dan dat u hebt gemeten.

## Stap 3: Het aansluitcompartiment

Het openen van het aansluitcompartiment gaat als volgt: open het aansluitcompartiment aan de rechterzijde van de Homevox Universal door de schroeven met een schroevendraaier los te draaien. Daarna kunt u de kap naar rechts draaien. U ziet nu het aansluitpaneel van de Homevox Universal zoals hieronder is afgebeeld.

Functie aansluitklemmen:

<b>⊥</b>	Aansluitpunt aarde buitenlijnen
<b>aN3b</b>	Aansluitpunt buitenlijn 3
<b>aN2b</b>	Aansluitpunt buitenlijn 2
<b>aN1b</b>	Aansluitpunt buitenlijn 1
<b>aT1b</b>	Toestelaansluitpunt 11
<b>aT2b</b>	Toestelaansluitpunt 12
<b>aT3b</b>	Toestelaansluitpunt 13
<b>aT4b</b>	Toestelaansluitpunt 14
<b>aT5b</b>	Toestelaansluitpunt 15
<b>aT6b</b>	Toestelaansluitpunt 16
<b>aT7b</b>	Toestelaansluitpunt 17
<b>aT8b</b>	Toestelaansluitpunt 18
<b>cdab</b>	Bedienpaneel/Control unit
<b>cdab</b>	Homebus
<b>aL1b</b>	Alarmlus 1
<b>aL2b</b>	Alarmlus 2

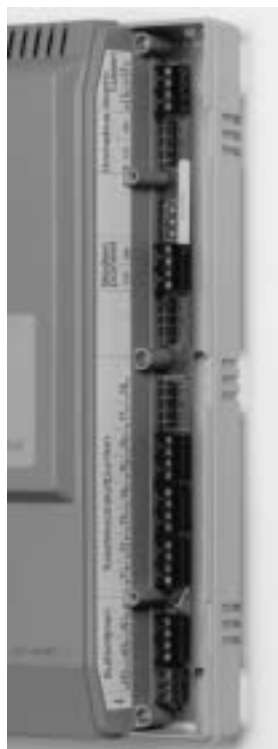

Afbeelding 1: Aansluitcompartiment.

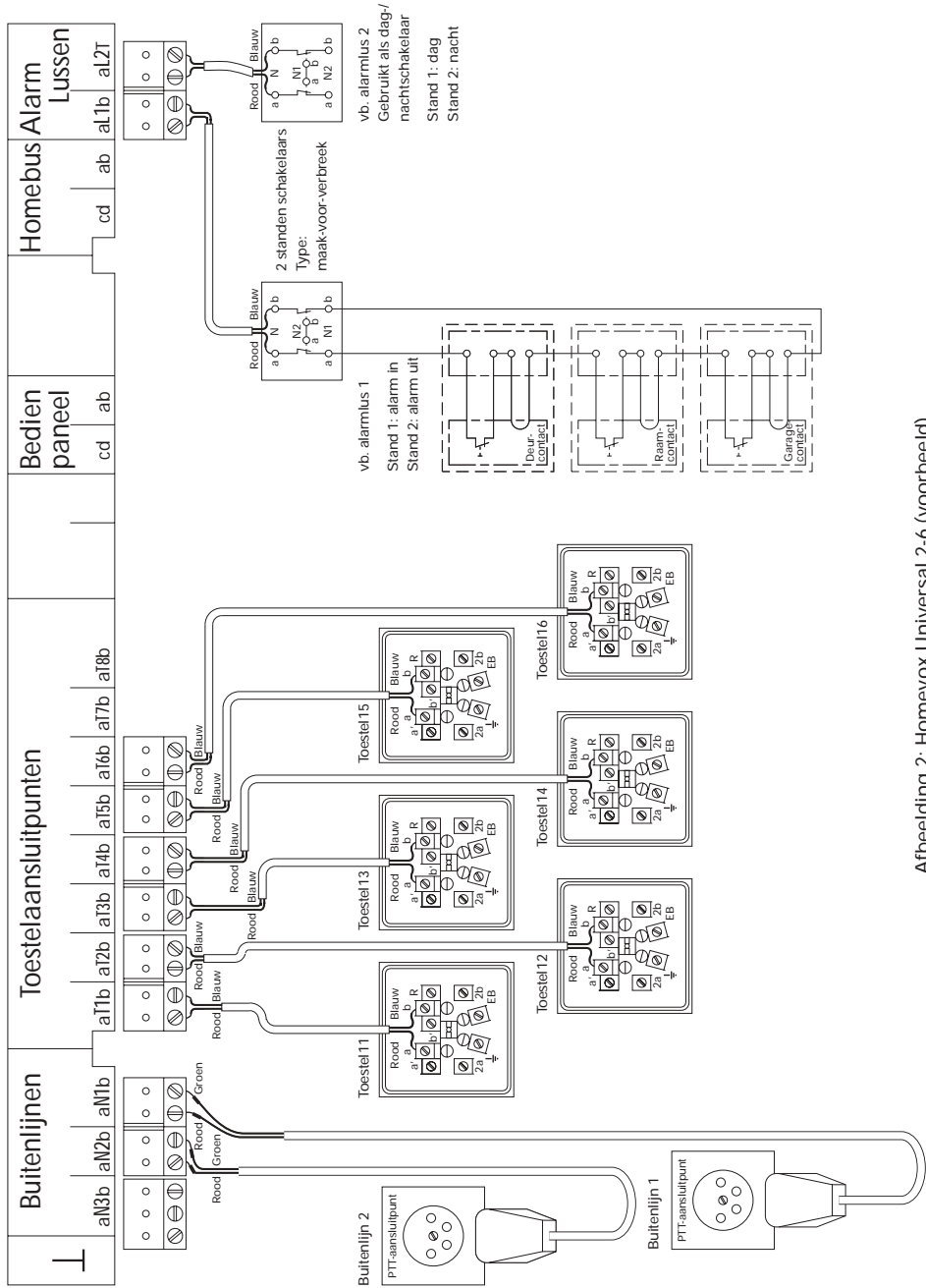

Abfbeelding 2: Homevox Universal 2-6 (voorbeeld).

De aansluitklemmen zijn per 4 tot een blokje samengevoegd. Deze blokjes zijn over rechtopstaande pennen geschoven die in de printplaat zijn gesoldeerd. De blokjes kunnen **indien noodzakelijk** van de printplaat worden losgenomen door de blokjes ten opzichte van de printplaat recht naar boven te trekken. Doet u dit vooral voorzichtig zodat de pennen niet beschadigen en/of verbuigen. De blokjes kunnen weer teruggeplaatst worden door ze over de pennen terug te schuiven.

#### **Stap 4: Montage op een wand**

Gebruik de bijgeleverde boormal om de twee boorgaten op de muur aan te tekenen. Gebruik een 3 mm (hout) of 6 mm (steen) boor om de gaten in de muur te boren.

Plaats de pluggen in de gaten. Schroef de twee schroeven zodanig in de gaten dat tussen de onderkant van de schroefkop en de muur nog 3 mm tussenruimte over is.

Hang de Homevox Universal over de twee schroeven en druk vervolgens het apparaat zachtjes recht naar beneden totdat het geheel stevig en recht hangt.

#### **Stap 5: Aanleggen telefoonkabels**

Indien u gebruik maakt van de Doe-Het-Zelfpakketten van PTT Telecom: basisset Homevox 1-2/1-4 en de uitbreidingsset Homevox 1-4, kunt u de stappen 5 t/m 8 overslaan. Indien u hiervan geen gebruik maakt, wordt in de volgende stappen aangegeven hoe u de diverse aansluitingen kunt maken.

Monteer eerst de PTT-stopcontacten aan de muur op de plaatsen waar u de toestellen wilt aansluiten. Leg daarna de kabels die de Homevox Universal verbinden met de diverse toestellen. Gebruik hiervoor altijd telefoonkabel van PTT en leg voor elk aansluitpunt een afzonderlijke kabel aan. Dit verkleint de kans op storingen, zoals overspraak. Denk eraan dat de lengte van de toestelkabel vanaf de Homevox Universal tot het toestelaansluitpunt maximaal 200 meter mag zijn.

### Stap 6: Aansluiten PTT-stopcontacten

Voor het installeren van de aansluitpunten van de Homevox Universal moet u een aantal keren telefoonkabel op aansluitklemmen van de PTT-stopcontacten monteren. De hierbij te volgen werkwijze wordt hier in het kort uitgelegd.

- Neem ca. 5 cm van de grijskleurige kabelmantel weg.
- Verwijder aan de uiteinden van de rode en de blauwe draad ca. 5 mm isolatie.
- Buig het blanke stukje koperdraad volledig om, zodat het volledig tegen de aderisolatie aanligt.
- Sluit de draden aan op de aansluitklemmen.

De rode draad op klem a en de blauwe draad op klem b (zie tekening).

Dit doet u door het schroefje iets los te draaien met een schroevendraaier. Vervolgens legt u het draaduiteinde (waarvan u zojuist de isolatie hebt weggehaald en dat u hebt omgebogen) onder het plaatje dat onder de schroefkop zit. Draai de schroef weer aan, zodat de draad klemvast zit.

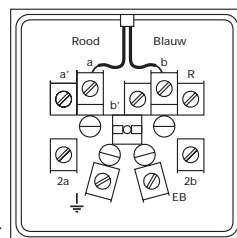

- Zorg ervoor dat de draden die niet aangesloten zijn, zeker de blanke koperdraad, geen kortsluiting kunnen maken, bijvoorbeeld door ze te isoleren.

### Stap 7: Aansluiten toestelkabels op de Homevox Universal

- Verwijder op dezelfde wijze zoals hierboven in stap 6 is beschreven de kabelmantel en aderisolatie. Buig het blanke stukje draad om.
- Sluit de eerste toestelkabel aan op de aansluitpunten van toestel 11, aT1b. De rode draad op klem a en de blauwe draad op klem b.
- Doe hetzelfde voor de overige toestellen.

### Stap 8: Aansluiten buitenlijn op de Homevox Universal

In het verleden werd de telefoonkabel van het openbare telefoonnet (de zogenaamde buitenlijn) direct verbonden met de binnenkabel (de telefoonkabels binnenhuis) en met het zoge-

naamde 'eerste PTT-stopcontact' in de woonkamer. Tegenwoordig wordt door PTT Telecom de buitenlijn op een kastje aangesloten. Op ditzelfde kastje is ook de binnenkabel met schroefverbindingen aangesloten. Meestal is dit kastje in de meterkast aangebracht. Door PTT Telecom wordt dit kastje het 'ISRA-kastje' genoemd (InfraStructuur-RandApparatuur). Bij de hieronder beschreven montage gaan wij er van uit dat u de PTT-buitenlijn van uw eigen leidingnet in huis kunt loskoppelen, door de binnenkabel op het 'ISRA-kastje' los te schroeven. Indien er geen 'ISRA-kastje' aanwezig is door de stekker van uw telefoonapparatuur uit het eerste PTT-stopcontact te trekken. Raadpleeg in geval van twijfel uw Telecom-regio (06-0402).

- Sluit de buitenlijn aan op de aansluitpunten van de buitenlijn: aN1b (aN2b of aN3b).  
De rode draad op klem a en de blauwe draad op klem b.

### **Stap 9: Controleren aansluitingen**

Controleer alle aansluitingen, ook in het aansluitcompartiment. Door het weer op zijn plaats brengen van de kap wordt het aansluitcompartiment afgesloten. Draai de schroeven weer aan.

### **Stap 10: Inschakelen Homevox Universal**

- Steek de stekker van het aansluitsnoer van de buitenlijn van de Homevox Universal in het PTT-stopcontact van de buitenlijn.  
Verwijder eventueel eerst de stekker van de telefoon die met de buitenlijn verbonden is en sluit deze telefoon op de gewenste toestelaansluiting van de Homevox Universal aan.
- Steek de stekker van het 230 Volt snoer van de Homevox Universal in de 230 Volt wandcontactdoos.
- Na ca. 30 seconden knippert de groene LED (lampje) op de kast van de Homevox Universal.
- De Homevox Universal is gebruiksklaar.

### **Stap 11: Testen installatie**

- Controleer of u op alle toestellen kunt kiezen, zowel via de binnenlijn als via de buitenlijn (zie de paragrafen 2.1 en 4.1 'Gebruiksaanwijzing').
- Controleer bijvoorbeeld met de algemene oproep (zie paragraaf 2.5 'Gebruiksaanwijzing') of alle toestellen bellen.

Mocht er iets niet of niet goed functioneren raadpleeg dan het hoofdstuk 'Onderhoud en het oplossen van problemen' (zie paragraaf 10.2 en verder).

#### 2.3

#### Aansluitfactor oproepsignalering

De aansluitfactor oproepsignalering dient om aan te geven hoeveel telefoons maximaal tegelijkertijd en direct (dus op dezelfde draden) op één buitenlijn aangesloten kunnen zijn, zonder dat de centrale bij oproepen wordt overbelast. Een dergelijke overbelasting heeft meestal tot gevolg dat oproepen niet gesignaleerd worden (de bel gaat niet over).

Op de blauwe goedkeuringssticker van een telefoon staat de aansluitfactor vermeld. De aansluitfactoren van alle op dezelfde draden aangesloten telefoons of apparaten moeten bij elkaar worden opgeteld.

Voorbeelden van aansluitfactoren voor PTT-telefoons zijn:

- oude telefoons (bijvoorbeeld T65) = 2,5;
- moderne telefoons (bijvoorbeeld de Monza-serie) = 1,5.

De buitenlijn van de Homevox Universal heeft een aansluitfactor 1,5.

De toestelaansluitpunten van de Homevox Universal zijn elk gegarandeerd voor een aansluitfactor 3. Dit betekent dat u bijvoorbeeld op elk toestelaansluitpunt van de Homevox Universal 2 Monza's of 1 T65 telefoon kunt aansluiten.

## 2.4 Welke telefoons kunt u aansluiten op de Homevox Universal?

In ons land zijn alle openbare centrales computer-gestuurd en werken met geluidstonen (de Toon-centrales).

De Homevox Universal zelf is een Toon-huiscentrale waarop natuurlijk alle Toon-telefoons kunnen worden aangesloten. Maar de Homevox Universal kan ook samenwerken met Impuls-telefoons en omschakelbare en tweetalige Impuls/Toon-telefoons.

De volgende typen telefoons kunt u gebruiken met de Homevox Universal:

- De kiesschijf- en IDK-telefoons (Impuls Druktoets Keuze).  
De Impuls-telefoons maken bij het kiezen elektrische impulsen maar werken toch op de openbare Toon-centrales van Nederland.  
Zij missen echter de voordelen van een Toon-telefoon.  
Dit IDK-type is sterk verouderd en wordt om die reden niet meer door PTT Telecom nieuw geleverd.
- De TDK-telefoon (Toon Druktoets Keuze).  
De Toon-telefoon maakt bij het kiezen geluidstonen.  
Met een Toon-telefoon komt een verbinding vele malen sneller tot stand dan met een Impuls-telefoon.
- De omschakelbare Impuls/Toon-telefoon en de tweetalige Impuls/Toon-telefoon. Bij deze telefoons kunt u schakelen tussen Impuls-kiezen en Toon-kiezen.



## 2.5 Doorverbinden op de Homevox Universal

**Let op!** Tijdens een gesprekssituatie staan u een aantal functies ter beschikking zoals de wachtstand, ruggespraak, doorverbinden etc.. De Homevox Universal maakt voor het gebruik van deze functies onderscheid tussen Impuls-telefoons en Toon-telefoons met of zonder Flash-toets.

### ***Flash-toets***

De Flash-toets wordt ook wel de Register Recall toets genoemd. Deze toets wordt bij veel huis- en bedrijfscentrales, waaronder deze Homevox Universal, toegepast voor bijvoorbeeld het doorverbinden. Toekomstige telediensten (van de openbare telefooncentrale) zullen eveneens van de Flash-toets gebruik maken. Op de diverse telefoons kunt u de Flash-toets onder verschillende verkortingen/aanduidingen tegenkomen, zoals: R, RR, RegCal en RECL.

*Sla er altijd de gebruiksaanwijzing van uw telefoon op na, om te weten te komen welk type telefoon u hebt en over welke functies de telefoon beschikt.*

### ***Toon-telefoons met Flash-toets***

Om tijdens gesprekssituaties de beschikbare functies te kunnen bereiken, dient de zogenaamde Flash-toets ingedrukt te worden. Hierdoor wordt de telefoon met de binnenlijn verbonden. Na het horen van de kiestoon van de binnenlijn kan de desbetreffende functiecode of het gewenste toestelnummer worden gekozen.

### ***Impuls-telefoons***

Impuls-telefoons beschikken niet over een Flash-toets. Voor Impuls-telefoons wordt het indrukken van de Flash-toets nagebootst door het indrukken of het draaien van het cijfer **1**.<sup>1)</sup> Hierdoor wordt de telefoon met de binnenlijn verbonden. Na het horen van kiestoon van de binnenlijn kan de desbetreffende functiecode of het gewenste toestelnummer worden gekozen.

### **Toon-telefoons zonder Flash-toets**

De Homevox Universal gaat er vanuit dat Toon-telefoons over een Flash-toets beschikken. Om toch Toon-telefoons zonder Flash-toets te kunnen gebruiken is in de Homevox Universal een speciale functie beschikbaar waardoor ook deze telefoons van de tijdens gesprekssituaties beschikbare functies gebruik kunnen maken (zie blz. 205). De werking is dan gelijk aan die van Impuls-telefoons. Het indrukken van de Flash-toets wordt nagebootst door het indrukken van het cijfer **1**.<sup>1)</sup>

<sup>1)</sup> *Bij uitgaande gesprekken dient na het kiezen van het telefoonnummer tenminste 10 seconden te worden gewacht met het indrukken of draaien van het cijfer **1** als Flash-toets.*

Hierdoor wordt de telefoon met de binnenlijn verbonden. Na de kiestoorn van de binnenlijn kan de desbetreffende functiecode of het gewenste toestelnummer worden gekozen. Deze speciale functie heeft echter een aantal beperkingen (zie blz. 205).

### **Stickers met de letter F**

Wellicht is het handig om een sticker met de letter F bij de Flash-toets of (indien van toepassing) bij het cijfer **1** van uw telefoons te plakken. Dan kunt u altijd zien welke toets u moet gebruiken.

## 2.6 Stickers met functiecodes

Bij deze gebruiksaanwijzing treft u een aantal stickers aan waarop de belangrijkste functiecodes (interne codes en telefoonnummers) van de Homevox zijn weergegeven. Dit geheugensteuntje kunt u het best zichtbaar bij uw telefoon aanbrengen. U kunt de sticker natuurlijk ook gewoon op de onderkant van de telefoons plakken.

- 2.7 Uitvallen 230 Volt netspanning  
Op de kast van de Homevox Universal is een groene LED (lampje) aangebracht, dat brandt als de Homevox Universal 230 Volt netspanning heeft.

### ***Noodschakeling***

Mocht om één of andere reden de 230 Volt netspanning uitvallen, dan zal de Homevox Universal niet meer functioneren. Alle functies van de Homevox Universal zijn dan uitgeschakeld en de buitenlijn(en) word(t)(en) rechtstreeks met bepaalde toestellen doorverbonden. Buitenlijn 1 wordt rechtstreeks doorverbonden naar toestel 11, buitenlijn 2 naar toestel 15 en buitenlijn 3 naar toestel 17.

Denk er hierbij aan dat apparaten die voor hun werking 230 Volt nodig hebben dan eveneens niet meer zullen functioneren.

### ***Programmeringen en instellingen***

Alle door u uitgevoerde programmeringen en instellingen (behalve de klok en de PIN-code) blijven ook bij netspanningsuitval behouden. Hiervoor zijn geen batterijen nodig.

- Let op!** Programmeringen die binnen een periode van 1 minuut voorafgaande aan een netspanningsuitval zijn ingevoerd, kunnen mogelijk verloren raken. Wilt u zelf na het programmeren het systeem uitschakelen, wacht dan tenminste 1 minuut met het uitschakelen.

### ***Knipperende groene LED (lampje)***

Dat de netspanning onderbroken is geweest, kunt u herkennen aan het knipperen van de groene LED op de kast van de Homevox Universal. Houd er dan rekening mee dat de klok niet meer op tijd loopt en de ingeschakelde wekkers niet meer aflopen. Met de PIN-code procedure kunt u de LED weer constant laten branden.

### 3 Samenvatting programmeren en instellen

Deze samenvatting geeft u een overzicht van de mogelijkheden van de Homevox Universal. Eerst komen de instellingen en programmeringsmogelijkheden voor het binnen- en buitenlijnverkeer aan de orde. Daarna worden de mogelijkheden voor het uitgaande buitenlijnverkeer behandeld. Vervolgens treft u een overzicht aan van de mogelijkheden op het gebied van het inkomende buitenlijnverkeer aan.

De overige mogelijkheden worden als laatste behandeld. Bij alle items wordt steeds verwezen naar de pagina in deze gebruiksaanwijzing waar het onderwerp in detail wordt uitgelegd en waarbij alle mogelijkheden van de betreffende functie worden behandeld. Voorafgaand aan ieder overzicht volgt een korte uitleg van een aantal wellicht minder bekende mogelijkheden.

#### ***Doorschakelen van oproepen van de binnenlijn uitschakelen***

Hiermee kunt u in één keer alle doorschakelopdrachten uitschakelen. U gebruikt deze functie bijvoorbeeld als u niet meer weet welke toestellen staan doorgeschakeld.

#### ***Inbreken op een gesprek***

U wilt even telefonisch met iemand overleggen, maar deze persoon is in gesprek. De functie 'inbreken op een gesprek' stelt u in staat om het gesprek 'te storen' en uw vraag te stellen. Dit kan alleen als 'inbreken op gesprek' is toegestaan voor het toestel waarvandaan u belt.

**Tabel 1: Bedieningswijze functies binnen- en buitenlijn verkeer**

Wat wilt u?	Wat moet u doen?	Blz.
Alle doorschakelingen van de binnenlijn voor <b>alle</b> toestellen uitschakelen.	9 9   Pin   8 0 0 0   ##   ⌂   8 0 0 0   ##   ⌂	140
Inbreken op bestaande gesprekken		
- toestaan	9 9   Pin   7 9 1   Toestel   ##   ⌂	141
- niet toestaan	9 9   Pin   7 9 0   Toestel   ##   ⌂	141

### ***Verkort kiezen, algemeen toegankelijke telefoonnummers***

Deze telefoonnummers kiest u vanaf ieder toestel op dezelfde manier. Programmeert u hier het alarmnummer of telefoonnummers van familie, vrienden of kennissen, dan kunt u ze snel en makkelijk bellen. Wordt er niet opgenomen of is het telefoonnummer bezet, dan wordt het nummer een aantal keren automatisch opnieuw gebeld als u de hoorn niet op de haak legt.

### ***Hot-line***

De hot-line belt een telefoonnummer zodra u de hoorn van de haak neemt. Zelf een nummer bellen is niet mogelijk.

### ***Vertraagde hot-line***

De vertraagde hot-line belt een telefoonnummer als u de hoorn van de haak neemt en niet binnen 8 seconden een toets indrukt. Een ander nummer bellen is nu wel mogelijk.

### ***Splitsen van buitenlijnen***

Hebt u meer dan één buitenlijn en een bijpassende Homevox Universal, dan kunt u telefoons, fax-apparaten etc. aan één of meerdere buitenlijnen koppelen.

U kunt bijvoorbeeld uw kinderen via één buitenlijn laten bellen zodat de andere buitenlijn voor het toestel in de huis-en/of werkkamer beschikbaar blijft.

### ***Blokkeren uitgaand verkeer***

Met de Homevox Universal kunt u voorkomen dat bepaalde (groepen) telefoonnummers gebeld worden. Hiervoor gebruikt u de functie 'blokkeren uitgaand verkeer'. U kunt zelfs binnen een geblokkeerde groep een of meerdere nummers toestaan. Zo kunt u bijvoorbeeld bellen naar het buitenland blokkeren maar het bellen naar het telefoonnummer van een familielid in het buitenland toestaan.

**Tabel 2: Bedieningswijze functies binnen- en buitenlijn verkeer**

Wat wilt u?	Wat moet u doen?	Blz.
Algemeen toegankelijke verkort kiesnummers	N = code verkort kiesnummer (51 t/m 57)	144
- programmeren	9 9 Pin N 0 Nummer ## ⌂	144
- wissen bepaalde verkort kiesnummers	9 9 Pin N 0 ## ⌂	145
- wissen alle verkort kiesnummers	9 9 Pin 5 0 0 0 ## ⌂ 5 0 0 0 ## ⌂	145
<hr/>		
Hot-line		145
- programmeren telefoonnummer	9 9 Pin 6 6 0 Nummer ## ⌂	146
- programmeren extra telefoonnummer	9 9 Pin 6 7 2 2 Extra nummer ## ⌂	146
- wissen telefoonnummer	9 9 Pin 6 6 0 ## ⌂	148
- wissen telefoonnummer met extra nummer	9 9 Pin 6 6 ## ⌂	148
- wissen extra nummer	9 9 Pin 6 7 ## ⌂	148
- toewijzen aan toestel	9 8 6 6 1 Toestel ## ⌂	148
- toewijzen met extra nummer aan toestel	9 8 6 7 1 Toestel ## ⌂	148
- uitschakelen hot-line	9 8 6 6 0 ## ⌂	149
- uitschakelen extra nummer	9 8 6 7 0 ## ⌂	149
<hr/>		
Vertraagde Hot-line		145
- programmeren telefoonnummer	9 9 Pin 6 8 0 Nummer ## ⌂	146
- programmeren extra nummer	9 9 Pin 6 9 2 2 Extra nummer ## ⌂	146
- wissen telefoonnummer	9 9 Pin 6 8 0 ## ⌂	148
- wissen telefoonnummer met extra nummer	9 9 Pin 6 8 ## ⌂	148
- wissen extra nummer	9 9 Pin 6 9 ## ⌂	148
- toewijzen aan toestel	9 8 6 8 1 Toestel ## ⌂	148
- toewijzen met extra nummer aan toestel	9 8 6 9 1 Toestel ## ⌂	148
- uitschakelen vertraagde hot-line	9 8 6 8 0 ## ⌂	149
- uitschakelen extra nummer	9 8 6 9 0 ## ⌂	149
<hr/>		
Toewijzen buitenlijnen aan toestellen <sup>1)</sup> (buitenlijnen splitsen)	bl = buitenlijnen: 91 t/m 93 alle buitenlijnen: 94	150
- toewijzen toestellen aan buitenlijn(en)		
• koppelen	9 9 Pin bl 1 Toestel ## ⌂	150
• ontkoppelen	9 9 Pin bl 0 Toestel ## ⌂	150
- buitenlijnen splitsen		
• inschakelen	9 8 9 1 1 ## ⌂	151
• uitschakelen	9 8 9 1 0 ## ⌂	151

vervolg op pagina 121

<sup>1)</sup> Afhankelijk van het type Homevox Universal

**Tabel 2: Vervolg**

Wat wilt u?	Wat moet u doen?	Blz.
Blokkeren uitgaand verkeer		151
- verkeersklassen	<b>V</b> = nummer verkeersklasse	153
• toewijzen aan toestel	9 9 Pin 9 5 V Toestel ## ⚡ (V = 0 t/m 5)	154
• opheffen toewijzing aan toestel	9 9 Pin 9 5 0 Toestel ## ⚡	155
- blokkeerfilters	<b>N</b> = filternummer	
• programmeren	9 9 Pin 9 8 1 N 1 Blokkering ## ⚡ (N = 6 t/m 9)	157
• wissen	9 9 Pin 9 8 1 N 0 ## ⚡ (N = 6 t/m 9)	158
• koppelen aan verkeersklasse	9 9 Pin 9 6 V N 1 ## ⚡ (V = 1 t/m 3)	156, 160
• ontkoppelen van verkeersklasse	9 9 Pin 9 6 V N 0 ## ⚡ (V = 1 t/m 3)	157, 160
• ontkoppelen alle filters van verkeersklassen	9 9 Pin 9 6 0 ## ⚡ 9 6 0 ## ⚡	160
- vrijgavefilters	<b>N</b> = filternummer	
• programmeren	9 9 Pin 9 8 2 N 1 Vrijgave ## ⚡ (N = 6 t/m 9)	157
• wissen	9 9 Pin 9 8 2 N 0 ## ⚡ (N = 6 t/m 9)	158
• koppelen aan verkeersklasse	9 9 Pin 9 7 V N 1 ## ⚡ (V = 0 t/m 5)	160
• ontkoppelen van verkeersklasse	9 9 Pin 9 7 V N 0 ## ⚡ (V = 0 t/m 5)	160
• ontkoppelen alle filters van verkeersklassen	9 9 Pin 9 7 0 ## ⚡ 9 7 0 ## ⚡	160
- wissen <b>alle</b> instellingen en programmeringen blokkeren	9 9 Pin 9 0 0 0 ## ⚡ 9 0 0 0 ## ⚡	160
- herstellen basisinstelling	9 9 Pin 9 9 0 0 ## ⚡ 9 9 0 0 ## ⚡	160

### ***Oproepsignalering buitenlijn***

Deze functie biedt u de mogelijkheid om de oproepsignalering van binnenkomende gesprekken aan uw wensen aan te passen. U kunt het belsignaal van een of meerdere buitenlijnen per toestel in- of uitschakelen of vertragen. In combinatie met de dag- en nachtstand kunt u dat zelfs volledig automatisch laten doen.

### ***Vertraging oproepsignalering buitenlijn***

Soms kan het handig zijn om het belsignaal van de buitenlijn niet onmiddellijk op een bepaald toestel over te laten gaan. Indien u de vertraging voor een bepaald toestel inschakelt, gaat de bel van de buitenlijn op dat toestel pas over na het aantal maal 5 seconden dat u hier geprogrammeerd hebt.

### ***Afwijkende oproepsignalering 2e buitenlijn***

Beschikt u over twee of meer buitenlijnen en een bijpassende Homevox Universal, dan kunt u het belsignaal van de tweede buitenlijn anders laten klinken dan dat van de eerste en de derde buitenlijn. Op deze manier kunt u aan het belsignaal herkennen welke buitenlijn overgaat: of het bijvoorbeeld een privé of een zakelijk telefoongesprek is.

### ***Inkiezen***

Bij gebruik van deze functie neemt de Homevox Universal als er gebeld wordt 'automatisch' het gesprek aan. Vervolgens kan degene die opbelt gebruik maken van een aantal bijzondere mogelijkheden, die u zelf kunt inprogrammeren. U kunt rechtstreeks een toestelnummer laten bellen, bijvoorbeeld naar de werkkamer of naar het fax-apparaat. U kunt uw eigen geheime telefoonnummer maken door uw relaties een oproeper-toegangscode (soort PIN-code) te geven die ze moeten intoetsen als ze u opbellen. Beschikken ze niet over deze oproeper-toegangscode, dan wordt de verbinding verbroken. Met inkiezen is het ook mogelijk de Homevox Universal op afstand te bedienen, zoals bijvoorbeeld het alarm aan zetten. Ook de babyfoonfunctie maakt gebruik van het inkiezen. Al deze inkiesfuncties kunt u met een soort PIN-code, de oproeper-toegangscode, beschermen tegen ongewenst gebruik en naar behoefte in- en uitschakelen.



**Tabel 3: Bedieningswijze functies inkomend buitenlijnverkeer**

Wat wilt u?	Wat moet u doen?	Blz.
Oproepsignalering buitenlijn programmeren (vertraging oproepsignalering buitenlijn)	bl = buitenlijn: 1 t/m 3 <sup>1)</sup> N = 2 t/m 9 (aantal maal 5 s vertraging)	162
– dagstand	<ul style="list-style-type: none"> <li>• uitschakelen bepaalde buitenlijn <span style="border: 1px solid black; padding: 2px;">9 9</span> Pin <span style="border: 1px solid black; padding: 2px;">6 bl 0</span> Toestel <span style="border: 1px solid black; padding: 2px;">##</span> ⌂</li> <li>• uitschakelen alle buitenlijnen <span style="border: 1px solid black; padding: 2px;">9 9</span> Pin <span style="border: 1px solid black; padding: 2px;">6 4 0</span> Toestel <span style="border: 1px solid black; padding: 2px;">##</span> ⌂</li> <li>• inschakelen bepaalde buitenlijn <span style="border: 1px solid black; padding: 2px;">9 9</span> Pin <span style="border: 1px solid black; padding: 2px;">6 bl 1</span> Toestel <span style="border: 1px solid black; padding: 2px;">##</span> ⌂</li> <li>• inschakelen met vertraging <span style="border: 1px solid black; padding: 2px;">9 9</span> Pin <span style="border: 1px solid black; padding: 2px;">6 bl N</span> Toestel <span style="border: 1px solid black; padding: 2px;">##</span> ⌂</li> <li>• inschakelen met vertraging alle buitenlijnen <span style="border: 1px solid black; padding: 2px;">9 9</span> Pin <span style="border: 1px solid black; padding: 2px;">6 4 N</span> Toestel <span style="border: 1px solid black; padding: 2px;">##</span> ⌂</li> <li>• inschakelen alle buitenlijnen <span style="border: 1px solid black; padding: 2px;">9 9</span> Pin <span style="border: 1px solid black; padding: 2px;">6 5 4 ##</span> ⌂ <span style="border: 1px solid black; padding: 2px;">6 5 4 ##</span> ⌂</li> </ul>	163
– nachtstand	<ul style="list-style-type: none"> <li>• uitschakelen bepaalde buitenlijn <span style="border: 1px solid black; padding: 2px;">9 9</span> Pin <span style="border: 1px solid black; padding: 2px;">3 bl 0</span> Toestel <span style="border: 1px solid black; padding: 2px;">##</span> ⌂</li> <li>• uitschakelen alle buitenlijnen <span style="border: 1px solid black; padding: 2px;">9 9</span> Pin <span style="border: 1px solid black; padding: 2px;">3 4 0</span> Toestel <span style="border: 1px solid black; padding: 2px;">##</span> ⌂</li> <li>• inschakelen bepaalde buitenlijn <span style="border: 1px solid black; padding: 2px;">9 9</span> Pin <span style="border: 1px solid black; padding: 2px;">3 bl 1</span> Toestel <span style="border: 1px solid black; padding: 2px;">##</span> ⌂</li> <li>• inschakelen met vertraging <span style="border: 1px solid black; padding: 2px;">9 9</span> Pin <span style="border: 1px solid black; padding: 2px;">3 bl N</span> Toestel <span style="border: 1px solid black; padding: 2px;">##</span> ⌂</li> <li>• inschakelen met vertraging alle buitenlijnen <span style="border: 1px solid black; padding: 2px;">9 9</span> Pin <span style="border: 1px solid black; padding: 2px;">3 4 N</span> Toestel <span style="border: 1px solid black; padding: 2px;">##</span> ⌂</li> <li>• inschakelen alle buitenlijnen <span style="border: 1px solid black; padding: 2px;">9 9</span> Pin <span style="border: 1px solid black; padding: 2px;">3 5 4 ##</span> ⌂ <span style="border: 1px solid black; padding: 2px;">3 5 4 ##</span> ⌂</li> </ul>	163
– dag- en nachtstand	<ul style="list-style-type: none"> <li>• inschakelen oproepsignaal op alle toestellen <span style="border: 1px solid black; padding: 2px;">9 9</span> Pin <span style="border: 1px solid black; padding: 2px;">6 0 0 0 ##</span> ⌂ <span style="border: 1px solid black; padding: 2px;">6 0 0 0 ##</span> ⌂</li> </ul>	164
Andere oproepsignalering 2e buitenlijn <sup>1)</sup>	<ul style="list-style-type: none"> <li>– inschakelen <span style="border: 1px solid black; padding: 2px;">9 9</span> Pin <span style="border: 1px solid black; padding: 2px;">6 5 5 ##</span> ⌂</li> <li>– uitschakelen <span style="border: 1px solid black; padding: 2px;">9 9</span> Pin <span style="border: 1px solid black; padding: 2px;">6 5 0 ##</span> ⌂</li> </ul>	165
Oproepen doorschakelen <sup>1)</sup>	bl = buitenlijn: 1 t/m 3 <sup>1)</sup> alle buitenlijnen = 4	166
– programmeren telefoonnummer	<span style="border: 1px solid black; padding: 2px;">9 9</span> Pin <span style="border: 1px solid black; padding: 2px;">8 4 0</span> Nummer <span style="border: 1px solid black; padding: 2px;">##</span> ⌂	167
– wissen telefoonnummer	<span style="border: 1px solid black; padding: 2px;">9 9</span> Pin <span style="border: 1px solid black; padding: 2px;">8 4 0 ##</span> ⌂	171
– doorschakelen inschakelen <sup>1)</sup>	<span style="border: 1px solid black; padding: 2px;">9 8 8</span> bl <span style="border: 1px solid black; padding: 2px;">1 ##</span> ⌂	168
– doorschakelen uitschakelen	<span style="border: 1px solid black; padding: 2px;">9 8 8</span> bl <span style="border: 1px solid black; padding: 2px;">0 ##</span> ⌂	168
– opheffen <b>alle</b> doorschakelingen van alle toestellen	<span style="border: 1px solid black; padding: 2px;">9 9</span> Pin <span style="border: 1px solid black; padding: 2px;">8 0 0 0 ##</span> ⌂ <span style="border: 1px solid black; padding: 2px;">8 0 0 0 ##</span> ⌂	171

vervolg op pagina 124

**Tabel 3: Vervolg**

Wat wilt u?	Wat moet u doen?	Blz.
Inkiezen	bl = buitenlijn: 1 t/m 3 <sup>1)</sup> alle buitenlijnen = 4	171
- naar babyfoon		175
• inschakelen	9 6 8 5 bl ## ⌂	
• uitschakelen	hoorn babyfoontoestel opleggen	
- direct naar toestellen		175
• inschakelen	9 8 4 6 bl 1 ## ⌂	177
• uitschakelen	9 8 4 6 0 ## ⌂	178
- met oproeper controle		179
• inschakelen	9 8 4 3 bl 1 ## ⌂	180
• uitschakelen	9 8 4 3 0 ## ⌂	181
- oproeper-toegangscodes	<b>N</b> = toegangscodes max. 4 posities met cijfers en *	
• programmeren	9 9 Pin 4 6 1 N ## ⌂	176
• wissen oproeper-toegangscodes	9 9 Pin 4 6 0 ## ⌂ 4 6 0 ## ⌂	177
Bediening op afstand	bl = buitenlijn: 1 t/m 3 <sup>1)</sup> alle buitenlijnen = 4	181
- bediening		
• inschakelen	9 8 4 7 bl 1 ## ⌂	183
• uitschakelen	9 8 4 7 0 ## ⌂	184
- oproeper-toegangscodes		
• programmeren	9 9 Pin 4 7 1 N ## ⌂	183
• wissen toegangscodes	9 9 Pin 4 7 0 ## ⌂ 4 7 0 ## ⌂	183

<sup>1)</sup> Afhankelijk van het type Homevox Universal

### ***Klok***

De klok wordt gebruikt door de wekker en voor de bepaling van de dag- en nachtstand.

### ***Dag- en nachtstand***

Deze functie biedt u de mogelijkheid de instelling van de oproepsignalering van de buitenlijn op een bepaald tijdstip automatisch te veranderen.

Daarnaast is het mogelijk handmatig te schakelen tussen de dag- en nachtstand. Daarvoor installeert u een schakelaar aan alarmlus 2 en programmeert u alarmlus 2 als schakelaar.

### ***Toewijzen doorverbinden Toon-telefoons zonder flash-toets***

Toestellen die niet beschikken over een flash-toets kunnen toch gesprekken doorverbinden. In plaats van het indrukken van de flash-toets wordt dan het cijfer ingetoetst. Dit werkt echter alleen als u de Homevox Universal instelt op het gebruik van deze functie voor het betrokken toestel.

### ***Alarm***

De Homevox Universal beschikt over verschillende alarm typen. Hiervoor wordt gebruik gemaakt van een alarmlus. Dit is een keten van bijvoorbeeld telefoondraden en contactpunten. Wordt de alarmlus verbroken doordat er bijvoorbeeld een deur geopend wordt, waardoor de contactpunten van de deur en de deurpost elkaar niet meer raken, dan gaat het alarm. Deze instelling van de alarmlus noemt men **Normally Closed** (NC= normaal gesloten). Het is ook mogelijk het alarm af te laten gaan als de keten gesloten wordt (**Normally Open** = normaal geopend).

De tijd die u heeft om na inschakeling van het alarm uw huis te verlaten (uitlooptijd) is 90 seconden. De tijd om bij binnenkomst het alarm uit te zetten (inlooptijd) is instelbaar.

Daarnaast kent de Homevox Universal ook een 24-uurs alarm. Hierbij treedt het alarm in werking als gedurende 24 uur geen hoorn van een toestel wordt opgenomen.

Bij een alarm kan op de volgende manieren gealarmeerd worden:

- Intern alarm, hierbij wordt op alle toestellen een alarm-sigitaal gegeven.
- Stil alarm, de Homevox Universal belt automatisch een door u geprogrammeerd telefoonnummer en laat vervolgens elke 2 seconden drie korte, hoge toontjes horen.
- Stil alarm met bevestiging.  
Dit type is gelijk aan het stil alarm. Echter, de Homevox Universal blijft het alarm melden totdat de ontvangst van de alarmmelding door de ontvanger ervan wordt bevestigd.

**Tabel 4: Overige functies**

Wat wilt u?	Wat moet u doen?	Blz.
Klok gelijkzetten	9 9   Pin   6   7   5   Tijd   ##   ⌂	186
Dag- en nachtstand		187
- automatische dag- en nachtstand		188
• instellen periode dagstand (max. 2)	9 9   Pin   3   7   1   Tijd   Tijd   ##   ⌂	188
• wissen ingestelde tijden	9 9   Pin   3   7   1   ##   ⌂   3   7   1   ##   ⌂	189
• inschakelen	9 8   3   7   1   ##   ⌂	189
• uitschakelen	9 8   3   7   0   ##   ⌂	189
- dag- en nachtstand permanent		187
• inschakelen nachtstand	9 8   3   6   1   ##   ⌂	187
• inschakelen dagstand	9 8   3   6   0   ##   ⌂	187
- dag- en nachtstand met schakelaar		187
• toewijzen aan alarmlus 2	9 9   Pin   7   2   6   ##   ⌂	203
• opheffen toewijzing aan alarmlus 2	9 9   Pin   7   4   0   ##   ⌂   7   4   0   ##   ⌂	203
Doorverbinden Toon-telefoons zonder flashtoets		205
- inschakelen	9 9   Pin   4   2   1   Toestel   ##   ⌂	208
- uitschakelen	9 9   Pin   4   2   0   Toestel   ##   ⌂	208
Wijzigen PIN-code	9 5   Pin   (oud)   Pin   (nieuw)   ##   ⌂   Pin   (nieuw)   ##   ⌂	130
<b>Alle</b> instellingen en programmeringen wissen	9 9   Pin   0   0   0   ##   ⌂   0   0   0   ##   ⌂	139

vervolg op pagina 127

## Tabel 4: Vervolg

Wat wilt u?	Wat moet u doen?	Blz.
Alarm		190
– basisinstelling	9 9 Pin 7 0 0 0 # # ⌂	199
• alarmlus 1	9 9 Pin 7 3 0 0 # # ⌂	199
• alarmlus 2	9 9 Pin 7 4 0 0 # # ⌂	199
– instellingen alarmlus	al = alarmlus; 1 = 3 of alarmlus 2 = 4	202
• NC, inlooptijd 90 s.	9 9 Pin 7 al 1 # ⌂	
• NC, inlooptijd 0 s.	9 9 Pin 7 al 2 # ⌂	
• NO, inlooptijd 90 s.	9 9 Pin 7 al 3 # ⌂	
• NO, inlooptijd 0 s.	9 9 Pin 7 al 4 # ⌂	
– programmeren alarmnummer		200
• alarmlus 1, eerste nummer	9 9 Pin 7 5 1 0 Nummer # # ⌂	
• alarmlus 1, tweede nummer	9 9 Pin 7 5 2 0 Nummer # # ⌂	
• alarmlus 2, eerste nummer	9 9 Pin 7 6 1 0 Nummer # # ⌂	
• alarmlus 2, tweede nummer	9 9 Pin 7 6 2 0 Nummer # # ⌂	
– wissen alarmnummer		
• alarmlus 1, eerste nummer	9 9 Pin 7 5 1 0 # # ⌂	
• alarmlus 1, tweede nummer	9 9 Pin 7 5 2 0 # # ⌂	
• alarmlus 2, eerste nummer	9 9 Pin 7 6 1 0 # # ⌂	
• alarmlus 2, tweede nummer	9 9 Pin 7 6 2 0 # # ⌂	
– ontvangstbevestigingscode		
• programmeren/wijzigen	9 9 Pin 7 7 1 Code # # ⌂	204
– soort alarm toewijzen aan alarmlus	al = alarmlus; 1 = 1 of alarmlus 2 = 2	203
• intern alarm	9 9 Pin 7 al 1 # # ⌂	
• stil alarm	9 9 Pin 7 al 2 # # ⌂	
• stil alarm met bevestiging	9 9 Pin 7 al 3 # # ⌂	
• stil alarm + intern alarm	9 9 Pin 7 al 4 # # ⌂	
• stil alarm met bevestiging + intern alarm	9 9 Pin 7 al 5 # # ⌂	
• 24-uur geen toestelactiviteit (alarm)	9 9 Pin 7 al 7 # # ⌂	
• 24-uur geen activiteit op alarmlus	9 9 Pin 7 al 8 # # ⌂	
– intern alarm signaleren op toestellen		194
• toestel uitsluiten	9 9 Pin 7 8 1 Toestel # # ⌂	
• uitsluiting toestel opheffen	9 9 Pin 7 8 0 Toestel # # ⌂	
• uitsluiting alle toestel opheffen	9 9 7 8 1 * # # ⌂	
– inschakelen		204
• alarm 1 (alarmlus 1)	9 8 7 1 1 # # ⌂	
• alarm 2 (alarmlus 2)	9 8 7 2 1 # # ⌂	
• alarm 1 + 2 (beide alarmlussen)	9 8 7 * 1 # # ⌂	
– uitschakelen		205
• alarm 1 (alarmlus 1)	9 9 Pin 7 1 0 # # 7 1 0 # # ⌂	
• alarm 2 (alarmlus 2)	9 9 Pin 7 2 0 # # 7 2 0 # # ⌂	
• alarm 1 + 2 (beide alarmlussen)	9 9 Pin 7 * 0 # # 7 * 0 # # ⌂	

## 4 Bedieningswijze functies

Dit hoofdstuk behandelt de manier waarop de vele functies van de Homevox Universal geprogrammeerd, ingeschakeld en uitgeschakeld worden. Daarvoor is het goed te weten dat de Homevox Universal onderscheid maakt tussen functies die uitsluitend door toestel 11 mogen worden bediend, en functies die door elk toestel kunnen worden bediend.

De bediening geschiedt volgens een cijfercode, die als volgt is opgebouwd. De eerste twee cijfers zijn de toegangscode. De daaropvolgende cijfers (meestal 3, maar soms 4 of 5) vormen de functiecode. Alle codes die beginnen met de cijfers 98 en 99, kunnen uitsluitend vanaf toestel 11 met een Toon-telefoon worden gekozen. Toegangscode 99 is bovendien alleen te gebruiken met een pincode (zie blz.129). Alle codes die beginnen met de cijfers 96 en 97, kunnen vanaf alle toestellen worden gekozen.

In onderstaand schema ziet u een overzicht van de opbouw van de codes.

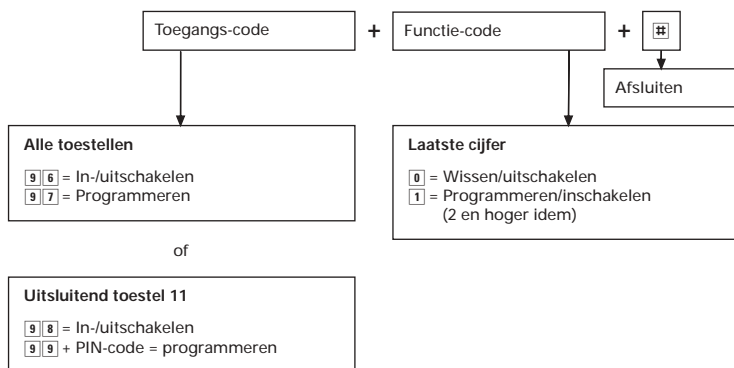

**Let op!** Alle codes voor het programmeren en het in-/uitschakelen van functies moeten worden afgesloten met het teken #. Zonder dit teken zal de Homevox Universal de codes die u ingeeft niet direct accepteren. Impuls-telefoons beschikken niet over een toets met het teken #. Bij dit type telefoons moet u 10 seconden wachten totdat u de acceptatietoon hoort.

#### 4.1 PIN-code

Met de PIN-code kunt u een aantal belangrijke functies van de Homevox Universal beveiligen tegen misbruik.

Uw Homevox Universal heeft vanuit de fabriek de 4-cijferige PIN-code **7373** als aanvangs-PIN-code meegekregen.

Deze aanvangs-PIN-code staat na het inschakelen van de Homevox Universal altijd in het geheugen van de Homevox Universal.

Het is aan te bevelen om de aanvangs-PIN-code altijd door uw eigen, geheime PIN-code te vervangen. Het is echter niet strikt noodzakelijk. Als PIN-codebeveiliging in uw situatie minder van belang is, kunt u natuurlijk ook gewoon de aanvangs-PIN-code blijven gebruiken.

U kunt de PIN-code uitsluitend vanaf toestel 11 wijzigen.

U kunt hiervoor geen Impuls-telefoon gebruiken. De reden hiervoor is dat het teken **#** op deze telefoons niet voorkomt.

In de PIN-code mogen de cijfers **0** t/m **9** en de tekens **\*** en **#** worden gebruikt. De PIN-code heeft altijd 4 cijfers en/of tekens.

Voorbeelden van geldige PIN-codes: **1234** of **2#5\***.

#### **Belangrijk !!!**

In tegenstelling tot andere programmeringen wordt de door u geprogrammeerde PIN-code niet in het permanente geheugen van de Homevox Universal bewaard. Na het uitvallen van de netspanning wordt de door u geprogrammeerde PIN-code altijd vervangen door de aanvangs-PIN-code **7373**.

De met de PIN-code geprogrammeerde functies blijven wel ongewijzigd werken. U kunt overigens zien dat er na het onderbreken van de netspanning geen nieuwe PIN-code is geprogrammeerd. Het groene lampje (LED) op de Homevox Universal knippert dan.

Hoewel al het mogelijke is gedaan om de blokkering en andere met de PIN-code beveiligde functies zo betrouwbaar mogelijk te laten werken, kan PTT Telecom geen 100% garantie geven

dat misbruik is uitgesloten. Om mogelijk misbruik nog verder te beperken geven wij u de volgende tips:

- Monteer de Homevox Universal bij voorkeur in een afsluitbare ruimte.
- Monteer de Homevox Universal zo dicht mogelijk bij de plaats waar de buitenlijn uw woning binnenkomt. Zorg ervoor dat de Homevox Universal op een zodanige plaats gemonteerd wordt dat de Homevox Universal en de kabel van de buitenlijn niet bereikbaar zijn.
- Zorg er voor dat 230 Volt netspanning voor de Homevox Universal niet uitgeschakeld kan worden. Denk eraan dat door het uitschakelen van de netspanning toestel 11 en eventueel 15 en 17 direct met de buitenlijn worden verbonden. In dat geval werken de ingestelde blokkeringen niet!!!
- Controleer regelmatig of uw PIN-code niet gewijzigd is. Is dat wel het geval, probeer dan na te gaan wat daarvan de oorzaak is geweest. Was het een stroomstoring of is er opzet in het spel???
- Controleer regelmatig of eventueel ingestelde blokkeringen voor telefoonnummers nog werken. Na stroomstoringszouden die door anderen met de aanvangs-PIN-code gewijzigd kunnen zijn.
- Controleer ook regelmatig de algemene en individuele verkort-kiezennummers.
- Verander regelmatig uw PIN-code.
- Bewaar dit boekje niet bij de gebruiksaanwijzing van de Homevox Universal, maar berg het op een veilige plaats op!!!

#### **4.1.1 Wijzigen PIN-code**

Voordat de Homevox Universal een nieuwe PIN-code accepteert, moet de nieuwe PIN-code tweemaal worden ingetoetst. Dit is gedaan om fouten zoveel mogelijk uit te sluiten. Hoe u de aanvangs-PIN-code of uw oude PIN-code kunt veranderen in een nieuwe PIN-code, is hieronder aangegeven.



- Neem de hoorn van toestel 11 en wacht op de kiestoon van de binnenlijn.



- U kiest de toegangscode 9 5.



- U kiest de aanvangs-PIN-code 7 3 7 3.



- U kiest de nieuwe PIN-code, bijvoorbeeld 1 2 3 4 en u sluit af met het teken #.



- U hoort de acceptatietoon. <sup>1)</sup>



- U kiest nogmaals de nieuwe PIN-code, 1 2 3 4 en u sluit af met het teken #.



- U hoort de acceptatietoon. <sup>2)</sup>



Als u de acceptatietoon hoort, is de nieuwe PIN-code definitief geaccepteerd. U hebt dan bijvoorbeeld achtereenvolgens gekozen: **9 5 7 3 7 3 1 2 3 4 # ( 1 2 3 4 # (**.

U kunt echter ook de niet-toegankelijktoon horen:<sup>1, 2)</sup>

- U hoort de niet-toegankelijktoon.



- 1) Indien u de niet-toegankelijk toon hoort, hebt u een niet bestaande PIN-code of een ongeldige nieuwe PIN-code gekozen. U mag alleen een de cijfers **0** tot en met **9** en de tekens **#** en **\*** gebruiken. Leg de hoorn neer en begin opnieuw.
- 2) Indien u de niet-toegankelijk toon hoort, komt de tweede nieuwe PIN-code niet overeen met de eerste. Leg de hoorn op en begin opnieuw.

#### 4.1.2 **Groene LED op Homevox Universal-kast knippert**

Het knipperen van de groene LED op de kast van de Homevox Universal betekent dat na het inschakelen van de Homevox Universal of na een onderbreking van de 230 Volt netspanning geen nieuwe PIN-code is geprogrammeerd. Dit betekent dat alle met de PIN-code beveiligde functies eenvoudig toegankelijk zijn omdat de aanvangs-PIN-code **7 3 7 3** actief is.

U kunt de LED constant laten branden door de eerder beschreven procedure voor het wijzigen van de PIN-code uit te voeren. Wilt u geen eigen PIN-code gebruiken, maar toch de LED constant laten branden, dan kunt u natuurlijk ook **7 3 7 3** als nieuwe PIN-code gebruiken.

U kiest dan achtereenvolgens:

**9 5 7 3 7 3 7 3 7 3 # ( 7 3 7 3 # (**.

## 4.2 Toewijzen en opheffen van beveiligde functies aan een toestel

In deze paragraaf wordt beschreven hoe met de PIN-code beveiligde functies aan één of meerdere toestellen tegelijk kunnen worden toegewezen. U kunt dergelijke functies uitsluitend vanaf toestel 11 toewijzen.

De toegangscode voor deze functies is **99** en wordt gevolgd door de PIN-code **Pin**. Vervolgens wordt de betreffende functiecode gekozen, waarbij het laatste cijfer aangeeft:

- 0** = opheffen, uitschakelen van de toewijzing;
- 1** = toewijzen van de functie;
- 2** of hoger = toewijzen van een bijzondere uitvoering van de functie.

Na de functiecode volgt de code (of codes) van de toestellen waaraan u de betreffende functie wilt toewijzen:

- Indien u de functie aan één toestel wilt toewijzen, kiest u het betreffende toestelnummer en sluit af met het teken **#**.
- Indien u de functie aan alle toestellen wilt toewijzen, kiest u **1\*** en sluit ook af met het teken **#**.
- Indien u de functie aan meer dan één toestel wilt toewijzen, kiest u het eerste toestelnummer, wacht op de acceptatietoön, kiest u het tweede toestelnummer, enz. en sluit af met het teken **#**.

U wilt bijvoorbeeld de denkbeeldige functie **25** toewijzen (**1**) aan:

- één toestel **99 Pin 25115 #**  $\leftarrow$ ;
- meerdere toestellen **99 Pin 25115**  $\leftarrow$  **13 #**  $\leftarrow$ ;
- alle toestellen **99 Pin 2511\*** **#**  $\leftarrow$ .

### Voorbeeld

U wilt de denkbeeldige functie **2|5** aan toestel 15 toewijzen.

- Neem de hoorn van toestel 11 en wacht op de kiestoon van de binnenlijn.

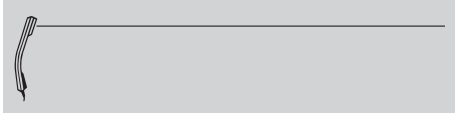

- U kiest de toegangscode **9|9** gevolgd door de PIN-code **Pin**.



- U kiest de functiecode **2|5|1**.

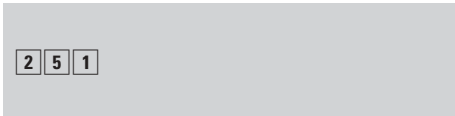

- U kiest het toestelnummer **1|5** en sluit af met het teken **#**.



- U hoort de acceptatietoon.



De functie is nu voor toestel 15 beschikbaar.

## 4.3 Toewijzen en opheffen van niet-beveiligde functies aan een toestel

In deze paragraaf wordt beschreven hoe functies die niet met de PIN-code zijn beveiligd, aan één of meerdere toestellen tegelijk kunnen worden toegewezen. U kunt deze functies uitsluitend vanaf toestel 11 toewijzen.

De toegangscode voor deze functies is **98**. Vervolgens wordt de betreffende functiecode gekozen, waarbij het laatste cijfer aangeeft:

- 0** = opheffen, uitschakelen van de programmering;
- 1** = inschakelen van de functie;
- 2** of hoger = programmeren van een bijzondere uitvoering van de functie.

Na de functiecode volgt de code (of codes) van de toestellen waarvoor u de betreffende functie wilt programmeren.

U wilt bijvoorbeeld van de denkbeeldige functie **26** de toewijzing opheffen voor:

- één toestel nummer 15 **98 26015 #** ⌋;
- meerdere toestellen **98 26015** ⌋ **13 #** ⌋;
- alle toestellen **98 2601\*** **#** ⌋.

### Voorbeeld

U wilt de toewijzing van de denkbeeldige functie **26** aan de toestellen 15 en 13 opheffen.

- Neem de hoorn van toestel 11 en wacht op de kiestoon van de binnenlijn.



- U kiest de toegangscode **98**.



- U kiest de functiecode **260**.



- U kiest het toestelnummer **15**.



- U hoort de acceptatietoön.



- U kiest het toestelnummer **13** en sluit af met het teken **#**.



- U hoort de acceptatietoön.



De betreffende functie is nu voor beide toestellen uitgeschakeld.

#### 4.4

#### In-/uitschakelen van niet-beveiligde functies

In deze paragraaf wordt beschreven hoe functies die niet met de PIN-code zijn beveiligd en niet aan toestellen kunnen worden toegewezen, worden in-/uitgeschakeld. Het in-/uitschakelen van dergelijke functies is uitsluitend vanaf toestel 11 toegestaan.

De toegangscode voor deze functies is **98**. Vervolgens wordt de betreffende functiecode gekozen, waarbij het laatste cijfer aangeeft:

- 0** = opheffen, uitschakelen van de programmering;
- 1** = programmeren, inschakelen van de functie;
- 2** of hoger = programmeren van een bijzondere uitvoering van de functie.

Dus bijvoorbeeld van de denkbeeldige functie **27**

inschakelen: **9 8 2 7 1 #** ↵;

uitschakelen: **9 8 2 7 0 #** ↵.

### Voorbeeld

U wilt de denkbeeldige functie **27** inschakelen.

- Neem de hoorn van toestel 11 en wacht op de kiestoon van de binnenlijn.

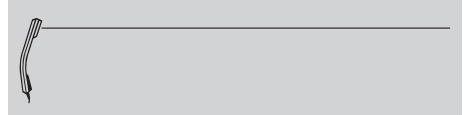

- U kiest de toegangscode **98**.



- U kiest de functiecode **271**, en sluit af met het teken **#**.



- U hoort de acceptatietoon.



De betreffende functie is nu ingeschakeld.

## 4.5

Basisinstelling voor een functie inschakelen

Deze functie stelt u in staat om voor bepaalde functies de basisinstelling in te schakelen. Het voordeel hiervan is dat u dan een bekend uitgangspunt hebt voor uw eigen instellingen. Handig als u niet meer weet hoe de diverse toestellen voor een functie geprogrammeerd waren of als u gewoon alles in één keer wilt in- of uitschakelen. Ter beveiliging tegen 'per ongeluk' inschakelen, dient de betreffende functiecode tweemaal te worden ingegeven.

Deze functie is beschikbaar voor:

- alle instellingen/programmeringen, code **000** (zie blz. 139);
- oproepsignalering buitenlijn, code **600** (zie blz. 168);
- intern doorschakelen van oproepen, code **800** (zie blz. 140);
- wissen van algemene verkort-kiezennummers, code **500** (zie blz. 145);
- blokkeren uitgaand verkeer, code **990** (zie blz. 160);
- alle alarmfuncties, code **700** (zie blz. 199).

**Let op!** Als u deze functies gebruikt moet u er rekening mee houden dat de Homevox Universal enige tijd nodig heeft om alle gegevens te veranderen. De tijd die nodig is, is variabel maar ten hoogste 1 minuut. In die tijd mag u in ieder geval niet de 230 Volt netspanning onderbreken. Hoewel niet noodzakelijk, wordt aanbevolen met het opnieuw programmeren te wachten totdat 1 minuut verstreken is.

#### *Voorbeeld*

U wilt de basisinstelling voor de oproepsignalering van de buitenlijn inschakelen (alle toestellen bellen voor alle buitenlijnen).

- Neem de hoorn van het toestel en wacht op de kiestoon van de binnenlijn.



- U kiest de code **99** en de PIN-code **Pin**.



- U kiest de functiecode **600** en sluit af met het teken **#**.





- U hoort de acceptatietoon.



- U kiest nogmaals de functiecode **6 0 0** en sluit af met het teken **#**.



- U hoort de acceptatietoon.



U heeft gekozen: **9 9** Pin **6 0 0 #** **6 0 0 #**.

De instelling is door de Homevox Universal geaccepteerd, u kunt nu opleggen of de volgende functie programmeren.

***Alle instellingen/programmeringen in één keer wissen***

**Let op!** Met deze functie kunt u alle instellingen in de Homevox Universal in één keer ongedaan maken. De algemene verkortkiesenummers, de tijd, wekker, alarmnummers enz. enz.. Bedenk u dus tweemaal voordat u deze functie gebruikt.

De Homevox Universal heeft hier ongeveer 5 minuten voor nodig. Het is aan te bevelen om met het opnieuw programmeren te wachten totdat deze 5 minuten zijn verstreken.

De functiecode is **0 0 0**.

U kiest: **9 9** Pin **0 0 0 #** **0 0 0 #**.

**Let op!** De PIN-code en de tijd worden niet gewist.

## 5 Binnenlijnfuncties

### 5.1 Alle doorschakelingen in de Homevox Universal uitschakelen

U kunt alle doorschakelingen via de binnenlijn in de Homevox Universal in één keer opheffen.

**Let op!** Met onderstaande procedure schakelt u alle doorschakelingen van alle toestellen via de binnenlijn uit. Dit is voor deze functie de basisinstelling. De functiecode is **8000**.

De volledige procedure: **99** Pin **8000**## **8000**## **8000**##.

Het opheffen van alle doorschakelingen in de Homevox Universal is geaccepteerd.

## 6 Binnenlijn- en buitenlijnfuncties

### 6.1 Inbreken op bestaande gesprekken toestaan aan een toestel

De Homevox Universal wordt standaard geleverd met de instelling waarbij het inbreken op gesprekken voor geen enkel toestel is toegestaan.

Inbreken toestaan: 

9	9	Pin	7	9	1	#	Toestel	☐
---	---	-----	---	---	---	---	---------	---

Niet langer toestaan: 

9	9	Pin	7	9	0	#	Toestel	☐
---	---	-----	---	---	---	---	---------	---

## 7 Buitenlijn uitgaand verkeer

In dit hoofdstuk wordt ingegaan op de verschillende mogelijkheden die de Homevox Universal biedt bij het regelen van het uitgaande telefoonverkeer. Allereerst komen verschillende manieren van automatisch kiezen aan de orde. Vervolgens wordt uitgelegd hoe u buitenlijnen kunt splitsen. Tot slot wordt behandeld op welke manieren u uitgaande telefoongesprekken kunt blokkeren.

### 7.1 Automatisch kiezen

De Homevox Universal kan automatisch nummers kiezen die door u zijn ingevoerd in een nummergeheugen. Een nummer kan uit maximaal 19 cijfers bestaan.

Tot deze mogelijkheid behoren onder meer:

- verkort kiezen;
- de hot-line.

U kunt een van deze functies pas inschakelen of gebruiken, als u een telefoonnummer in het desbetreffende nummergeheugen heeft geprogrammeerd. Elk van de functies heeft een eigen nummergeheugen.

In uitzonderlijke situaties zou het voor kunnen komen dat een verbinding wordt verbroken die u heeft opgebouwd met een van de automatische kiesfuncties (zie paragraaf 4.5.2 van de 'Gebruiksaanwijzing'). Na het verbreken wordt hetzelfde telefoonnummer dan automatisch opnieuw gekozen. U kunt dit verhelpen door de automatische nummerherhaling uit te schakelen. Dit kan uitsluitend met toestel 11 en dus met toegangscode 98. De functiecodes hebben drie cijfers.

- uitschakelen automatische nummerherhaling **3 9 1**;
- inschakelen automatische nummerherhaling **3 9 0**.

Als u automatische nummerherhaling uitschakelt kunt u nog wel van de automatische kiesfuncties gebruik blijven maken. Is het gekozen telefoonnummer bezet of wordt er niet beantwoord, dan zal dit nummer **niet** automatisch opnieuw worden gekozen.

Dit geldt voor de volgende functies:

- herhaling laatst gekozen nummer 5 0;
- algemeen toegankelijke verkort kiesnummers 5 1 t/m 5 7;
- individueel verkort kiesnummers 5 8 t/m 5 9;
- (vertraagde) hot-line.

De automatische kiesfuncties hebben een functiecode van drie cijfers. De eerste twee cijfers vormen de code waarmee de functie wordt toegewezen of ingeschakeld. Het derde cijfer heeft bij het programmeren van het nummergeheugen de volgende betekenis:

- het cijfer 0 geeft aan dat u het nummer uitsluitend wilt programmeren;
- het cijfer 1 geeft aan dat u het nummer niet alleen wilt programmeren, maar dat u ook wilt dat de Homevox Universal het nummer direct daarna kiest. Hiermee kunt u controleren of het nummer goed is geprogrammeerd.
- het cijfer 2 geeft aan dat u een nummer of boodschap wilt programmeren waarin een #-teken voorkomt. Dit nummer wordt niet gekozen. Een voorbeeld hiervan is de Sterdienst Direct Doorschakelen, ook wel \* 21 genoemd.

Bij het programmeren van automatisch door de Homevox Universal te kiezen nummers hoeft u de 0 voor de buitenlijn niet mee te programmeren.

Indien u het automatisch kiezen voor alle toestellen wilt programmeren, moet u dit vanaf toestel 11 doen met toegangscode 9 9 Pin. Vervolgens toetst u de functiecode in. Uitzondering hierop zijn de individuele verkort-kiezennummers. Deze nummers zijn alleen toegankelijk vanaf het betreffende aansluitpunt. De procedure is dan ook niet beveiligd. In plaats van de toegangscode 9 9 en de PIN-code moet u hier de toegangscode 9 7 kiezen. De manier waarop u deze nummers programmeert is verder gelijk.

## 7.2 Verkort kiezen

Met de verkort-kiezenfunctie kunt u veel gebruikte telefoonnummers eenvoudig kiezen met behulp van een 2-cijferige code. De Homevox Universal kent twee soorten: de algemeen toegankelijke en de individuele nummers. Het gebruik van het verkort kiezen is beschreven in paragraaf 4.5.2 van de 'Gebruiksaanwijzing'.

### *Programmeren algemeen toegankelijke nummers*

In de Homevox Universal kunt u zeven telefoonnummers programmeren die vanuit ieder aansluitpunt verkort gekozen kunnen worden.

Deze algemene verkort-kiezennummers hebben de functiecodes **5 1** tot en met **5 7**. Een eventueel voor een aansluitpunt geprogrammeerde verkeersbeperking is tijdens het kiezen van de algemeen toegankelijke nummers niet van toepassing.

### *Voorbeeld algemeen verkort-kiezennummer*

U wilt het telefoonnummer 1234567 programmeren onder het verkort-kiezennummer **5 2** zonder dat dit nummer meteen gebeld wordt.

- Neem de hoorn van toestel 11 en wacht op de kiestoon van de binnenlijn.
- Kies de code **9 9** en de PIN-code
- Kies de functiecode **5 2 0** voor niet kiezen.
- Kies het gewenste telefoonnummer en sluit af met het teken **#**.
- U hoort de acceptatietoon.

Vervolgens legt u op of vervolgt het programmeren voor een andere functie.

Als u wilt dat het nummer meteen gebeld wordt na het programmeren, verandert u **0** in **1**. U hoort dan geen acceptatietoon en u mag niet opleggen. Als u een nummer wilt programmeren waarin het **#**-teken voorkomt, verandert u **0** in **2**. Leg pas op als u de acceptatietoon hoort na ongeveer 10 seconden.

### ***Wissen algemeen verkort-kiezennummers***

Het wissen van alle nummergeheugens voor de verkort-kiezennummers 51 t/m 57 gaat als volgt.

U kiest: **9 9** PIn **5 0 0** # **5 0 0** # **⌂**.

#### 7.3 Hot-line

Een vorm van automatisch bellen is de hot-line. Hierbij hoeft u alleen de hoorn van het telefoontoestel op te nemen en de Homevox Universal belt vervolgens automatisch een vooraf geprogrammeerd telefoonnummer. U kunt ook nog een extra nummer programmeren, als u een semafoonnummer heeft geprogrammeerd als het 'telefoonnummer' dat gekozen dient te worden als u de hoorn van het toestel opneemt.

De Homevox kiest in dat geval eerst het geprogrammeerde semafoonnummer en direct aansluitend het extra nummer dat in het display van de semafoon verschijnt.

De Homevox Universal is voorzien van een directe en een vertraagde hot-line. Bij de directe hot-line begint de Homevox Universal na het opnemen van de hoorn direct met het kiezen van het vooraf geprogrammeerde telefoonnummer. Bij de vertraagde hot-line wordt het vooraf geprogrammeerde nummer ongeveer 10 seconden na het opnemen van de hoorn automatisch gekozen. In deze 10 seconden kunt u een ander nummer kiezen, waardoor u dit toestel normaal voor uitgaand verkeer kunt gebruiken. Mocht tijdens het normale gebruik, bijvoorbeeld doordat er te lang gewacht is met kiezen, het automatische kiezen beginnen, dan kunt dit onmiddellijk stoppen door op te leggen.

Om gebruik te maken van de hot-line moet u eerst het telefoonnummer programmeren dat de hot-line gaat kiezen. Vervolgens wijst u de hot-line toe aan een toestelnummer. U kunt een hot-line uitsluitend vanaf toestel 11 programmeren en toewijzen. U kunt een directe of vertraagde hot-line maar aan één toestel per keer toewijzen. In de Homevox Universal kunnen de directe en de vertraagde hot-line tegelijkertijd actief zijn, natuurlijk op verschillende toestellen. De hot-line kan niet aan toestel 11 worden toegewezen.

### ***Programmeren telefoonnummer van de hot-line***

U kunt programmeren welk nummer de hot-line moet kiezen. Dat kan uitsluitend vanaf toestel 11, dus met de toegangscode **9 9 Pin**. Daarna volgt de functiecode. De functiecode bestaat uit drie cijfers. Vervolgens voert u het telefoonnummer in dat de hot-line gaat kiezen. U sluit af met **#**.

Dit zijn de functiecodes voor het programmeren van de hot-line:

directe hot-line **6 6 0**;

vertraagde hot-line **6 8 0**.

Als u wilt dat het geprogrammeerde nummer na het programmeren niet meteen gebeld wordt, laat u **0** staan. U hoort na het programmeren een acceptatietoon en u legt op. Als u wilt dat het nummer na het programmeren direct gebeld wordt, verandert u **0** in **1**. Na het programmeren legt u niet op. U hoort geen acceptatietoon want de Homevox is het nummer aan het kiezen. Leg pas op als verbinding met het nummer tot stand is gebracht. Als u een nummer wilt programmeren waarin de tekens **#** en **\*** voorkomen, verandert u **0** in **2**. Leg pas op als u de acceptatietoon hoort na ongeveer 10 seconden.

### ***Voorbeeld***

U wilt dat de hot-line telefoonnummer 1234567 kiest. U wilt dat het nummer ter controle direct na het programmeren wordt gekozen.

U kiest: **9 9 Pin 6 6 1 1 2 3 4 5 6 7 #**  $\bar{c}$ .

U legt niet op. Het nummer wordt nu gekozen. Nadat u gecontroleerd hebt of het goede nummer is gekozen, legt u op.

### ***Programmeren van het extra nummer voor de hot-line***

U kunt een extra nummer programmeren dat de hot-line naar een semafoon verstuurt. De semafooncentrale stuurt na beantwoording van de oproep een mededeling, waarna de hot-line de extra informatie verstuurt, bijvoorbeeld een telefoonnummer.



**Let op!** Het versturen van extra informatie naar een zogenaamde 'Buzzer' is niet mogelijk. Buzzers maken gebruik van een andere procedure.

Het programmeren kan uitsluitend vanaf toestel 11, dus met de toegangscode . Daarna volgt de functiecode. De functiecode bestaat uit vier cijfers. Vervolgens voert u het extra nummer in. U sluit af met .

**Let op!** U kunt alleen een extra nummer programmeren, als u al een semafoonnummer hebt geprogrammeerd.

Dit zijn de functiecodes voor het programmeren van de extra nummers van de hot-line:

extra nummer voor de directe hot-line ;  
extra nummer voor de vertraagde hot-line .

Als u een extra nummer programmeert zonder de tekens  en , verandert u de cursief gedrukte 2 in 0. Als u een extra nummer programmeert met de tekens  en  laat u de cursief gedrukte 2 staan. De laatste methode gebruikt u bij het versturen van informatie naar een semafoon, want daarbij moet u de boodschap afsluiten met een 'hekje'; leg de hoorn dan niet gelijk op, maar wacht 10 seconden op de acceptatietoon.

#### *Voorbeeld*

U wilt dat de directe hot-line het extra nummer 7654321 kiest. U kiest: ; leg niet op, maar wacht 10 seconden op de acceptatietoon. U sluit hier namelijk niet af met een  omdat deze wordt gebruikt om de boodschap aan de semafooncentrale af te sluiten.

Wissen van de directe en de vertraagde hot-line-nummers  
U kunt de nummers die u hebt geprogrammeerd voor de directe en de vertraagde hot-line, ook weer wissen.  
Dat kan uitsluitend vanaf toestel 11, dus met de toegangscode **99** Pin. Daarna volgt de functiecode. De functiecode bestaat uit twee of drie cijfers. U sluit af met **#**.

Dit zijn de functiecodes voor het wissen van de hot-line:

directe hot-line	<b>660</b> ;
directe hot-line en extra nummer	<b>66</b> ;
alleen het extra nummer van de directe hot-line	<b>67</b> ;
vertraagde hot-line	<b>680</b> ;
vertraagde hot-line en extra nummer	<b>68</b> ;
alleen het extra nummer van de vertraagde hot-line	<b>69</b> .

### **Hot-line toewijzen**

U kunt een hot-line uitsluitend vanaf toestel 11 aan een toestel toewijzen, dus met toegangscode **98**. Daarna volgt de functiecode voor het toewijzen. Deze functiecode heeft drie cijfers. Vervolgens voert u het toestelnummer in waaraan u de hot-line toewijst. U sluit af met het teken **#**.

**Let op!** U kunt alleen een hot-line aan een toestel toewijzen, als u een nummer voor de hot-line hebt geprogrammeerd (zie hierboven).

Dit zijn de functiecodes voor het toewijzen van de hot-line:

hot-line	<b>661</b> ;
vertraagde hot-line	<b>681</b> ;
hot-line met extra nummer	<b>671</b> ;
vertraagde hot-line met extra nummer	<b>691</b> .

### **Voorbeeld**

1 U wilt aan toestel 14 de hot-line toewijzen.

U kiest: **9866114#** ⏏.

U hoort de acceptatietoon. De hot-line is nu aan toestel 14 toegewezen.

2 U wilt aan toestel 12 de vertraagde hot-line met extra nummer toewijzen.

U kiest: **9 8 6 9 1 1 2 # \***.

U hoort de acceptatietoon. De vertraagde hot-line met extra nummer is nu aan toestel 14 toegewezen.

### **Hot-line uitschakelen**

U kunt een hot-line uitsluitend vanaf toestel 11 uitschakelen, dus met toegangscode **9 8**. Daarna volgt de functiecode voor het uitschakelen van de hot-line. Deze functiecodes hebben drie cijfers.

Dit zijn de functiecodes voor het uitschakelen van een hot-line:  
hot-line

**6 6 0**;

vertraagde hot-line

**6 8 0**;

hot-line met extra nummer

**6 7 0**;

vertraagde hot-line met extra nummer

**6 9 0**.

### **Voorbeeld**

U wilt de hot-line uitschakelen.

U kiest: **9 8 6 6 0 # \***.

U hoort de acceptatietoon. De hot-line is nu uitgeschakeld.

### **Hot-line functies en automatische nummerherhaling**

De hot-line en de vertraagde hot-line beschikken over de functie automatische nummerherhaling (zie paragraaf 4.4 van de 'Gebruiksaanwijzing'). Dit houdt in dat als het gekozen nummer bezet is, het nummer automatisch opnieuw wordt gekozen (zolang er niet wordt opgelegd).

In de meeste, dus niet in alle gevallen, kan de Homevox Universal ook vaststellen of er niet wordt opgenomen.

In die gevallen zal de Homevox Universal na ca. 75 seconden het nummer automatisch opnieuw bellen. Hoe minder omgevingslawaai er is, des te beter de Homevox Universal in staat is vast te stellen of er wordt opgenomen. Wilt u dus de Homevox Universal het hot-line-nummer automatisch opnieuw laten bellen, dek dan de microfoon van uw toestel af.

## 7.4 Buitenlijnen splitsen

Deze functie biedt de mogelijkheid om buitenlijnen voor uitgaand verkeer aan bepaalde toestellen toe te wijzen. Dit is onder meer handig als u privé en zakelijk gebruik wilt scheiden (kosten). De functie is uiteraard alleen beschikbaar als uw Homevox Universal over 2 of 3 buitenlijnen beschikt. De basisinstelling van deze functie is dat alle toestellen via alle buitenlijnen met de **0** naar buiten kunnen bellen. U kunt zowel selectief toestellen voor een bepaalde buitenlijn aan de **0** koppelen als van de **0** ontkoppelen. Nadat u de toestellen eenmaal aan de gewenste buitenlijnen hebt toegewezen, kunt u het splitsen van buitenlijnen op elk willekeurig moment in- en uitschakelen.

Als de functie buitenlijnen splitsen is uitgeschakeld, kunnen alle toestellen via alle buitenlijnen met de **0** naar buiten bellen. Wordt de functie ingeschakeld, dan kunnen de toestellen uitsluitend via de aan hen toegewezen buitenlijn(en) met de **0** naar buiten bellen.

### ***Koppelen en ontkoppelen van toestellen van buitenlijn(en)***

Het koppelen en ontkoppelen van toestellen van één of meer buitenlijnen geschiedt met de PIN-code beveiligde toegangscode, gevolgd door de functiecode, vervolgens één of meer toestelnummers en het afsluitteken.

**Tabel 5: Buitenlijnen splitsen**

	1	2	3	alle
Koppelen	911	921	931	941
Ontkoppelen	910	920	930	940

### ***Voorbeeld***

Stel, u hebt een Homevox Universal met twee buitenlijnen.

1 Eerst ontkoppelt u alle toestellen van alle buitenlijnen, u

kiest: **99** Pin **9401\*** **#** **☐**.

U legt op.

- 2 U wilt dat toestel 11, 12, en 15 beide buitenlijnen gebruiken voor het naar buiten bellen, u kiest:

**9 9** Pin **9 4 1 1 1** **1 2** **1 5** **#** **\***

U legt op.

- 3 Toestel 13 en 14 mogen uitsluitend via buitenlijn 2 naar buiten bellen, u kiest: **9 9** Pin **9 2 1 1 3** **1 4** **#** **\***

U legt op.

- 4 Toestel 16 mag uitsluitend via buitenlijn 1 naar buiten bellen, u kiest **9 9** Pin **9 1 1 1 6** **#** **\***

U legt op.

Om deze instelling te activeren moet u vervolgens het splitsen van de buitenlijnen inschakelen.

### ***Splitsen van buitenlijnen in-/uitschakelen***

U kunt de functie 'Splitsen buitenlijnen' inschakelen met de volgende code: **9 8 9 1 1** **#** **\***

De toestellen kunnen nu met de **0** uitsluitend via de toegewezen buitenlijn(en) naar buiten bellen.

U kunt de functie 'Splitsen buitenlijnen' ook weer uitschakelen met de volgende code: **9 8 9 1 0** **#** **\***

De toestellen kunnen nu weer via alle buitenlijnen met de **0** naar buiten bellen.

### ***Basisinstelling inschakelen***

Er is geen afzonderlijke functiecode beschikbaar. De basisinstelling kan op eenvoudige wijze worden ingeschakeld.

U kiest: **9 9** Pin **9 4 1 1 \*** **#** **\***

Alle toestellen kunnen nu weer met de **0** via alle buitenlijnen naar buiten bellen, ook al is de functie buitenlijnen splitsen ingeschakeld.

## 7.5 **Blokkeren uitgaand verkeer**

De Homevox Universal beschikt over uitgebreide mogelijkheden om het uitgaande en inkomende buitenlijnverkeer te blokkeren. U kunt deze blokkeringen binnen de beschikbare mogelijkheden geheel aan uw behoeften aanpassen.

Allereerst wordt uitgelegd hoe het blokkeren binnen de Homevox Universal is opgebouwd. Vervolgens wordt stap voor stap aangegeven hoe u de blokkeringen naar uw wens kunt inrichten.

### **7.5.1 Opbouw van de blokkeringsmogelijkheden**

De Homevox Universal beschikt over zes niveaus van blokkeringen. Deze niveaus worden verkeersklassen genoemd. Hoe hoger de verkeersklasse, des te minder telefoonnummers gebeld kunnen worden.

Aan elke verkeersklasse zijn bepaalde 'filters' gekoppeld. De Homevox Universal heeft twee soorten filters, blokkeerfilters en vrijgavefilters. In de filters zijn de begincijfers van telefoonnummers opgegeven. De blokkeerfilters blokkeren het kiezen van nummers met deze begincijfers. De vrijgavefilters staan het kiezen van nummers met deze begincijfers toe. Standaard zijn vijf blokkeerfilters en zes vrijgavefilters al voorzien van de begincijfers van telefoonnummers.

De inhoud van deze filters kunt u niet meer wijzigen, met uitzondering van vrijgavefilter 6.

Daarnaast zijn er vier blokkeerfilters en drie vrijgavefilters, de programmeerbare filters, die u zelf kunt voorzien van telefoonnummers.

Zo kunt u, door vaste en programmeerbare blokkeerfilters en vrijgavefilters te combineren, binnen een groep geblokkeerde telefoonnummers een aantal specifieke nummers toch bereikbaar houden.

De Homevox Universal wordt van fabriekswege met de volgende basisinstelling geleverd:

- Alle toestellen hebben verkeersklasse 0 en kunnen onbeperkt bellen;
- Aan iedere verkeersklasse is een aantal vaste filters gekoppeld;
- De programmeerbare filters zijn leeg en niet aan een bepaalde verkeersklasse gekoppeld. Vrijgavefilter 6 vormt hierop een uitzondering.

U kunt de Homevox Universal voorzien van standaardblokkeringen, die in de meeste gevallen voldoen, door een verkeersklasse toe te wijzen aan een toestel (zie paragraaf 7.5.2). Als deze standaardblokkeringen niet overeenkomen met uw behoeften, kunt u vaste filters koppelen aan of ontkoppelen van de verschillende verkeersklassen (zie paragraaf 7.5.3), of filters programmeren en koppelen aan de verschillende verkeersklassen (zie paragraaf 7.5.4).

In de tabel hieronder ziet u de basisinstelling van de verkeersklassen van de Homevox Universal:

**Tabel 6: Basisinstelling verkeersklassen**

Filtertype	Filter nr.	Begincijfers telefoonnummers	Verkeersklasse						
			5	4	3	2	1	0	
Vrijgave		06-11	j	j	j	j	j	j	
Vrijgave		112	j	j	j	j	j	j	
Vrijgave	1	06-0	n	j	j	j	j	j	
Vrijgave	2	06-4	n	j	j	j	j	j	
Vrijgave	3	06-5	n	n	j	j	j	j	
Vrijgave	4	06-8	n	n	j	j	j	j	
Vrijgave	5	0900	n	n	n	n	j	j	
Vrijgave	6	0800	n	j	j	n	n	j	
Blokkering	1	0	n	n	n	j	j	j	
Blokkering	2	00	n	n	n	n	j	j	
Blokkering	3	06-3	n	n	n	n	n	j	
Blokkering	4	06-9	n	n	n	n	n	j	
Blokkering	5	090	n	n	j	n	n	j	

j : ja, deze nummers kunnen in de basisinstelling worden gekozen.

n : nee, deze nummers kunnen in de basisinstelling niet worden gekozen.

### ***Toelichting op tabel 6***

- Verkeersklasse 5: Blokkering van al het inkomend en uitgaand buitenlijnverkeer, behalve uitgaand buitenlijnverkeer 06-11 en 112.
- Verkeersklasse 4: Blokkering van al het uitgaande buitenlijnverkeer, behalve uitgaand buitenlijnverkeer 06-0, 06-11, 06-4, 0800 en 112.
- Verkeersklasse 3: Lokaal telefoonverkeer en de nummers 06-0, 06-11, 06-4, 06-5, 06-8, 0800 en 112 toegestaan.
- Verkeersklasse 2: Interlokaal telefoonverkeer en alle 06-nummers toegestaan, behalve 06-3, 069, 090 en 00.
- Verkeersklasse 1: Alle telefoonverkeer toegestaan behalve 06-3, 06-9 en 0901 tot en met 0909.
- Verkeersklasse 0: Alle telefoonverkeer toegestaan.

### ***Landelijke alarmnummers***

Op dit moment kennen we in Nederland het landelijke alarmnummer 06-11. In de toekomst zal dit nummer veranderen in 112. Beide alarmnummers zijn vanaf elk toestel van de Homevox Universal bereikbaar, ongeacht de ingestelde blokkering(en). Wellicht ten overvloede: voorafgaand aan de alarmnummers dient eerst het toegangscijfer 0 voor de buitenlijn te worden gekozen.

#### **7.5.2 Verkeersklassen toewijzen**

Raadpleeg eerst tabel 6 om te bepalen welke beperkingen u aan bepaalde toestellen wilt opleggen. In de meeste gevallen zult u voldoende hebben aan de bijbehorende verkeersklasse. Daarna wijst u de verkeersklasse toe aan de toestellen.

U kunt verkeersklassen alleen vanaf toestel 11 toewijzen, dus met toegangscode . Na de toegangscode volgt de functiecode voor de verkeersklasse. Deze functiecode heeft drie cijfers. Na de functiecode volgt het toestelnummer (11 t/m 18) gevolgd door . Een toestel kan slechts aan één



verkeersklasse worden gekoppeld. Het aantal toestellen dat aan een verkeersklasse kan worden gekoppeld is onbeperkt. U heft een toewijzing op door verkeersklasse 0 of een andere verkeersklasse toe te wijzen.

Dit zijn de functiecodes van de verkeersklassen:

Verkeersklasse 0	9 5 0
Verkeersklasse 1	9 5 1
Verkeersklasse 2	9 5 2
Verkeersklasse 3	9 5 3
Verkeersklasse 4	9 5 4
Verkeersklasse 5	9 5 5

### *Voorbeeld*

U wilt aan de onderstaande toestellen de volgende mogelijkheden toewijzen:

- 1 Vanaf toestel 11 alle telefoonverkeer, behalve 06-3, 06-9 en 090 nummers. U wijst verkeersklasse 1 toe.  
U kiest: 9 9 Pin 9 5 1 1 1 #  $\leftarrow$ .  
U legt niet op.
- 2 Vanaf toestel 12 en 13 alle telefoonnummers in Nederland, behalve 06-3, 06-9 en 090 nummers. Naar het buitenland bellen is niet toegestaan. U wijst verkeersklasse 2 toe.  
U kiest: 9 9 Pin 9 5 2 1 2  $\leftarrow$  1 3 #  $\leftarrow$ .  
U legt niet op.
- 3 Vanaf toestel 14 en 15 uitsluitend lokale gesprekken en bepaalde 06- en 0800 nummers.  
U wijst verkeersklasse 3 toe.  
U kiest: 9 9 Pin 9 5 3 1 4  $\leftarrow$  1 5 #  $\leftarrow$ .  
U legt niet op.
- 4 Toestel 16 mag uitsluitend gesprekken ontvangen.  
U wijst verkeersklasse 4 toe.  
U kiest: 9 9 Pin 9 5 4 1 6 #  $\leftarrow$ .  
U legt op.

### 7.5.3 *Vaste filters koppelen en ontkoppelen*

Als de basisinstelling van de verkeersklassen niet aan uw wensen voldoet, kunt u deze basisinstelling wijzigen door vaste filters te ont koppelen van de verkeersklasse, of vaste filters te koppelen aan de verkeersklasse. Daarna wijst u de gewijzigde verkeersklasse weer toe (zie paragraaf 7.5.2). Raadpleeg eerst tabel 6 om te bepalen welke filters u wilt koppelen aan de verschillende verkeersklassen, of welke filters u wilt ont koppelen van de verschillende verkeersklassen. Als u een vrijgavefilter ont koppelt van een verkeersklasse, kunnen de bijbehorende telefoonnummers met de begincijfers niet meer gebeld worden. Als u een blokkeerfilter ont koppelt van een verkeersklasse, kunnen de bijbehorende telefoonnummers met de begincijfers wel gebeld worden. U kunt de basisinstelling alleen wijzigen vanaf toestel 11, dus met toegangscode . Na de toegangscode volgt de functiecode voor het koppelen of ont koppelen van de filters. Deze functiecode heeft vijf cijfers. In tabel 7 vindt u de functiecodes.

**Tabel 7: Vaste filters koppelen en ont koppelen**

	Blokkeerfilters		Vrijgavefilters	
	Koppelen	Ontkoppelen	Koppelen	Ontkoppelen
filter 1	96v11	96v10	97v11	97v10
filter 2	96v21	96v20	97v21	97v20
filter 3	96v31	96v30	97v31	97v30
filter 4	96v41	96v40	97v41	97v40
filter 5	96v51	96v50	97v51	97v50

v = 1 t/m 5; het cijfer van de verkeersklasse waaraan het vaste filter wordt gekoppeld, of waarvan het wordt ont koppeld.

**Let op!** Indien u een filter aan meerdere verkeersklassen wilt koppelen, moet u het filter aan elke verkeersklasse afzonderlijk koppelen.

### Voorbeeld

U wilt de volgende mogelijkheden koppelen aan de verkeersklassen:

- 1 Blokkeerfilter 1 ontkoppelen van verkeersklasse 3

9	9	Pin	9	6	3	1	0	#	←
---	---	-----	---	---	---	---	---	---	---

- 2 Blokkeerfilter 4 ontkoppelen van verkeersklasse 2

9	9	Pin	9	6	2	4	0	#	←
---	---	-----	---	---	---	---	---	---	---

- 3 Blokkeerfilter 3 koppelen aan verkeersklasse 3

(standaardinstelling) 

9	9	Pin	9	6	3	3	1	#	←
---	---	-----	---	---	---	---	---	---	---

- 4 Vrijgavefilter 4 koppelen aan verkeersklasse 4

9	9	Pin	9	7	4	4	1	#	←
---	---	-----	---	---	---	---	---	---	---

### Filters van verkeersklassen ontkoppelen

U kunt alle blokkeerfilters, vaste en programmeerbare, ontkoppelen vanaf toestel 11 met 

9	9	Pin	9	6	0	#	←	9	6	0	#	←
---	---	-----	---	---	---	---	---	---	---	---	---	---

U kunt alle vrijgavefilters, vaste en programmeerbare, ontkoppelen van de verkeersklassen vanaf toestel 11 met

9	9	Pin	9	7	0	#	←	9	7	0	#	←
---	---	-----	---	---	---	---	---	---	---	---	---	---

U kunt de koppeling van alle filters, vaste en programmeerbare, aan de verkeersklassen in een keer ongedaan maken vanaf toestel 11 met 

9	9	Pin	9	0	0	#	←	9	0	0	#	←
---	---	-----	---	---	---	---	---	---	---	---	---	---

**Let op!** Hiermee worden niet alleen alle instellingen en programmeringen die u zelf voor het blokkeren hebt aangebracht ongedaan gemaakt, maar ook de basiskoppeling van de vaste filters aan de verkeersklassen.

U kunt deze basisinstelling weer herstellen vanaf toestel 11 met 

9	9	Pin	9	9	0	#	←	9	9	0	#	←
---	---	-----	---	---	---	---	---	---	---	---	---	---

### 7.5.4 Filters programmeren, koppelen en ontkoppelen

U kunt zelf ook filters programmeren. Dat is nuttig wanneer u bijvoorbeeld voor bepaalde toestellen bellen naar het buitenland hebt geblokkeerd, maar enkele telefoonnummers beginnend met 2833 in Londen bereikbaar wilt laten. Eerst programmeert u de filters. Vervolgens koppelt u de filters aan een verkeersklasse en daarna wijst u de verkeersklasse toe aan de toestellen.

Er zijn vier programmeerbare blokkeerfilters en vier programmeerbare vrijgavefilters beschikbaar. De blokkeerfilters zijn genummerd 6 t/m 9, de vrijgavefilters 6 t/m 9.

In de blokkeerfilters kunnen maximaal 6 cijfers worden geprogrammeerd. Hiermee kunt u telefoonnummers tot op de eerste 6 cijfers nauwkeurig blokkeren.

In de vrijgavefilters kunnen maximaal 10 cijfers worden geprogrammeerd. Hiermee kunt u telefoonnummers tot op de eerste 10 cijfers nauwkeurig vrijgeven.

**Let op!** Vrijgave 6 is standaard voorgeprogrammeerd met 08-00.

De filters werken onafhankelijk van het toegangscijfer dat wordt gekozen om een buitenlijn te krijgen, dus onafhankelijk van 0, 7, 91, 92, 93 of 94. Deze toegangscijfers hoeven dus niet in de filters te worden opgenomen.

U kunt deze filters alleen programmeren vanaf toestel 11, dus met de toegangscode . Daarna komt de functiecode die bestaat uit vijf cijfers. In tabel 8 vindt u de functiecodes.

**Tabel 8: Filters programmeren en wissen**

	Type	Programmeren	Wissen
Filter 6	Blokkeer	98161	98160
	Vrijgave	98261	98260
Filter 7	Blokkeer	98171	98170
	Vrijgave	98271	98270
Filter 8	Blokkeer	98181	98180
	Vrijgave	98281	98280
Filter 9	Blokkeer	98191	98190
	Vrijgave	98291	98290

#### *Voorbeelden*

U hebt voor bepaalde toestellen bellen naar het buitenland geblokkeerd, maar u wilt bepaalde telefoonnummers beginnend met 2833 in Londen bereikbaar laten.

De internationale toegangscodes is 00, het landnummer is 44 en het netnummer is 71. U programmeert deze cijfers in vrijgavefilter 7 op de volgende wijze:

9 9 Pin 9 8 2 7 1 0 0 4 4 7 1 2 8 3 3 # C.

Vervolgens moet het filter nog aan de betreffende verkeersklasse, waarin bellen naar het buitenland is geblokkeerd (zie tabel 6), worden gekoppeld. De functiecode vindt u in tabel 9. In paragraaf 7.5.3 leest u hoe u filters koppelt en ontkoppelt.

Het omgekeerde kan natuurlijk ook. Stel u wilt bellen naar het buitenland mogelijk laten, maar u wilt niet dat er naar Londen wordt gebeld. U programmeert dan de cijfers in blokkeerfilter 8 op de volgende wijze:

9 9 Pin 9 8 1 8 1 0 0 4 4 7 1 # C.

Vervolgens moet het filter nog aan de betreffende verkeersklasse waarin bellen naar het buitenland is geblokkeerd (zie tabel 6), worden gekoppeld. De functiecode vindt u tabel 9.

U kunt ook besluiten dat een toestel met verkeersklasse 4 (uitsluitend inkomende buitenlandse gesprekken toegestaan) één specifiek nummer in Nederland mag kiezen, bijvoorbeeld 0271234567. U programmeert dan deze cijfers in vrijgavefilter 7 op de volgende wijze:

9 9 Pin 9 8 2 7 1 0 2 7 1 2 3 4 5 6 7 # C.

Vervolgens moet het filter nog aan verkeersklasse 4 worden gekoppeld (zie tabel 6). De functiecode vindt u tabel 9.

**Tabel 9: Programmeerbare filters koppelen en ontkoppelen**

	Blokkeerfilters		Vrijgavefilters	
	Koppelen	Ontkoppelen	Koppelen	Ontkoppelen
filter 6	96v61	96v70	97v61	97v60
filter 7	96v71	96v70	97v71	97v70
filter 8	96v81	96v80	97v81	97v80
filter 9	96v91	96v90	97v91	97v90

v = 0 t/m 5, het cijfer van de verkeersklasse waaraan het vaste filter wordt gekoppeld, of waarvan het wordt ontkoppeld.

### ***Filters van verkeersklassen ontkoppelen***

U kunt alle blokkeerfilters, vaste en programmeerbare, ontkoppelen vanaf toestel 11 met **99** Pin **960#** **960#** **^**.

U kunt alle vrijgavefilters, vaste en programmeerbare, ontkoppelen van de verkeersklassen vanaf toestel 11 met

**99** Pin **970#** **970#** **^**.

U kunt de koppeling van alle filters, vaste en programmeerbare, aan de verkeersklassen in een keer ongedaan maken vanaf toestel 11 met **99** Pin **900#** **900#** **^**.

**Let op!** Hiermee worden niet alleen alle instellingen en programmeringen die u zelf voor het blokkeren hebt aangebracht ongedaan gemaakt, maar ook de basiskoppeling van de vaste filters aan de verkeersklassen.

U kunt deze basisinstelling weer herstellen vanaf toestel 11 met **99** Pin **990#** **990#** **^**.

## 8 Buitenlijn inkomend verkeer

- 8.1 Oproepen van de buitenlijn  
Oproepen van de buitenlijn kunnen op alle toestellen gesignaleerd worden (op alle toestellen gaat de bel over). Als u de Homevox Universal de eerste keer inschakelt, staan alle toestellen 'aan' voor oproepen van de buitenlijn.  
De Homevox Universal biedt u de mogelijkheid om de oproepsignalering per buitenlijn voor elk toestel afzonderlijk in te stellen. U hebt daarbij de keuze uit: **uit** of **aan** of **aan na twee of meer belsignalen** (zie blz. 162). Deze instellingen kunt u zo vaak u maar wilt veranderen.  
Het uitschakelen geldt uitsluitend voor oproepen van de buitenlijn, **niet** voor andere oproepen, zoals van de binnenlijn.  
U kunt deze mogelijkheid gebruiken indien u bijvoorbeeld niet wilt dat in bepaalde ruimten de bel overgaat als er een oproep van de buitenlijn is. De instellingen kunnen uitsluitend vanaf toestel 11 worden gewijzigd.

Om te zorgen dat oproepen van de buitenlijn tenminste op één toestel gesignaleerd worden, wordt het uitschakelen van de oproepsignalering van de buitenlijn van het laatste toestel dat u wilt programmeren, geweigerd.

Verder beschikt de Homevox Universal over de mogelijkheid om het systeem in twee verschillende toestanden te brengen: de dagstand en de nachtstand (zie blz. 187).

U kunt de oproepsignalering van de buitenlijn(en) 's nachts bijvoorbeeld tot één toestel beperken terwijl overdag en 's avonds alle toestellen bellen.

- N.B.** De door u ingestelde situaties worden in een blijvend geheugen opgeslagen. Het uitvallen van de 230 Volt netspanning heeft hierop geen enkele invloed.

Beschikt u over een Homevox Universal met 2 of 3 buitenlijnen, dan kunt u voor buitenlijn 2 een afwijkende oproepsignalering inschakelen, zodat u oproepen van buitenlijn 2 kunt herkennen (zie blz. 165).

## 8.2 Vertraging van de oproepsignalering

Deze functie maakt het mogelijk dat bij oproepen van de buitenlijn het bellen van toestellen niet direct begint, maar na bijvoorbeeld 20 seconden.

U kunt de vertraging instellen in stappen van 5 seconden. De minimale vertraging is 10 seconden. De maximale vertraging is 45 seconden.

Om gebruik te kunnen maken van de vertraging van de oproepsignalering kiest u bij de programmeringen van de buitenlijnoproepsignalering (zie blz. 167) bij de functiecode als derde cijfer het cijfer  t/m  voor het aantal keren dat u 5 seconden vertraging wenst.

Indien voor een toestel de vertraagde buitenlijnoproepsignalering is ingesteld, zal bij een buitenlijnoproep de signalering op dit toestel pas na het aantal ingestelde seconden beginnen. De vertraging kan per buitenlijn per toestel zowel voor de dag- als voor de nachtstand individueel worden ingesteld (zie blz. 163).

### *Voorbeeld*

U hebt ervoor gekozen om het bellen in de slaapkamer pas na 20 seconden te laten beginnen. Als er nu een oproep van de betreffende buitenlijn binnenkomt, zullen direct toestel 11 (in de woonkamer) en de overige ingeschakelde toestellen gaan bellen. Is er na 20 seconden nog niet opgenomen, dan zal het toestel in de slaapkamer ook gaan bellen.

## 8.3 Oproepsignalering

### ***Oproepsignalering buitenlijn individueel in-/uitschakelen en wijzigen***

De procedures voor het in- en uitschakelen van de oproepsignalering van de buitenlijn zijn voor de dagstand en voor de nachtstand identiek. De instellingen zijn met de PIN-code beveiligd.



Als de dag- en nachtstand niet zijn geprogrammeerd (zie blz. 188) en ingeschakeld, wordt de oproepsignalering van de buitenlijn uitgevoerd zoals u die met de instellingen voor de dagstand hebt bepaald. De instellingen behorend bij de nachtstand zijn dan niet actief.

De functiecodes voor het programmeren van de oproepsignalering zijn 3-cijferig. Het eerste cijfer geeft aan of het de dagstand [6] of de nachtstand [3] betreft. Het tweede cijfer geeft de buitenlijn aan: [1] voor buitenlijn 1, [2] voor buitenlijn 2, [3] voor buitenlijn 3 en [4] voor alle buitenlijnen. Het derde cijfer geeft de wijze van signaleren aan: [0] voor geen oproepsignalering, [1] wel oproepsignalering en [2] t/m [9] voor oproepsignalering na één of meer blokken van 5 seconden, afhankelijk van de gewenste vertraging:

[2] = 2 x 5 seconden vertraging, [5] = 5 x 5 seconden vertraging, [9] = 9 x 5 = 45 seconden vertraging.

**Tabel 10: codes programmeren en wissen**

Oproepsignalering Buitenlijn	Betreft buitenlijn			
	1	2	3	alle
Oproepen uit (dag)	610	620	630	640
Oproepen aan (dag)	611	621	631	641
Oproepen 10 s later aan (dag)	612	622	632	642
Oproepen n x 5 s later aan (dag)	61n	62n	63n	64n
Oproepen 45 s later aan (dag)	619	629	639	649
Oproepen uit (nacht)	310	320	330	340
Oproepen aan (nacht)	311	321	331	341
Oproepen 10 s later aan (nacht)	312	322	332	342
Oproepen n x 5 s later aan (nacht)	31n	32n	33n	34n
Oproepen 45 s later aan (nacht)	319	329	339	349

### Voorbeeld

Stel u wilt dat voor buitenlijn 1 de bel overdag (in dagstand) rinkelt op de toestellen 11, 12 en 14. Na 20 seconden moet de bel ook gaan rinkelen op de toestellen 13 en 15. U wilt geen signalering op de toestellen 16, 17 en 18. U bent er niet zeker van hoe de instelling momenteel is.

#### Stap 1:

U zet eerst voor alle toestellen de signalering aan:

u kiest:

U legt op.

#### Stap 2:

U kiest:

U legt op.

#### Stap 3:

U kiest:

U legt op.

Dit had ook zonder tussentijds opleggen en met minder toetshandelingen gekund.

U kiest:

(Stap 1)

(Stap 2)

(Stap 3).

U legt op.

### ***Oproepsignalering van buitenlijnen overal inschakelen***

Deze functie stelt u in staat om in één keer alle bellen voor oproepen van één specifieke of alle buitenlijnen in te schakelen. Handig als u niet meer weet hoe de diverse toestellen geprogrammeerd waren of als u gewoon alles weer wilt inschakelen. Ook toestellen waarvan de oproepsignalering 'vertraagd' was ingesteld, zullen weer direct bellen.

De functiecode voor het inschakelen van alle bellen voor alle buitenlijnen is:

- zowel in dagstand als in nachtstand **600** (deze dient 2x te worden ingegeven);
- in dagstand **654**;
- in nachtstand **354**.

#### *Voorbeeld*

De procedure voor het inschakelen van alle bellen voor alle buitenlijnen zowel in dagstand als in nachtstand ziet er als volgt uit: u kiest: **99** Pin **600** **#** **600** **#**.

De instelling is door de Homevox Universal geaccepteerd, u kunt nu opleggen.

Indien u alle bellen voor één bepaalde buitenlijn voor de dag of de nachtstand wilt inschakelen, kunt u uiteraard de betreffende functiecode kiezen, gevolgd door de code **1\*** voor alle toestellen (zie Stap 1 op de vorige bladzijde).

**Let op!** Als u de oproepsignalering van de buitenlijn(en) op alle toestellen uitschakelt, bent u niet bereikbaar.

- 8.4 Afwijkende oproepsignalering buitenlijn 2  
Het is mogelijk om voor buitenlijn 2 een afwijkende oproepsignalering in te schakelen. Het verschil is een extra belsignaal. Het afwijkende oproepsignaal lijkt enigszins op het belsignaal van de binnenlijn, alleen zijn de belsignalen van de binnenlijn veel korter.

Buitenlijn 1 en 3.



Buitenlijn 2.



### ***Afwijkende oproepsignalering in-/uitschakelen***

De functiecode is **65** en wordt voorafgegaan door de toegangscode **99** Pin. De code voor inschakelen is **5** en voor het uitschakelen is **0**.

U kiest voor het:

inschakelen: **99** Pin **655#** ☎;

uitschakelen: **99** Pin **650#** ☎.

**Let op!** Antwoordapparaten zijn vaak instelbaar op het aantal belsignalen waarna de oproep wordt beantwoord. Door het afwijkende belsignaal van buitenlijn 2 kan de teller van het antwoordapparaat van slag raken; de bel gaat immers vaker over. Indien de oproepsignaalteller van het antwoordapparaat instelbaar is, kunt u een hogere stand kiezen. Uiteraard kunt u ook voor de betreffende aansluiting de oproepvertraging van de Homevox Universal inschakelen.

### 8.5 Doorschakelen van buitenlijnoproepen

Deze functie kunt u uitsluitend gebruiken als uw Homevox Universal over 2 of 3 buitenlijnen beschikt.

Met deze functie kunt u oproepen van de buitenlijn doorschakelen (omleiden) naar een ander adres. U kunt met de Homevox Universal uw eigen 'Sterdienst Direkt Doorschakelen' maken. Handig als u niet thuis bent en toch bereikbaar wilt blijven. Of bijvoorbeeld als u uw telefoontjes tijdens vakanties door een bekende wilt laten beantwoorden.

U kunt één telefoonnummer programmeren waar naartoe de oproepen worden doorgeschakeld. U kunt de doorschakeling per buitenlijn afzonderlijk in- en uitschakelen. U kunt dus niet de verschillende buitenlijnen naar verschillende telefoonnummers doorschakelen.

Indien er geen nummer in het doorschakelnummergeheugen aanwezig is, wordt het inschakelen van de doorschakeling geweigerd. Maar pas op, door de Homevox Universal wordt één cijfer ook als een nummer beschouwd, terwijl de doorschakeling dan niet werkt. Dus neem de proef op de som en test de doorschakeling uit.

Zodra u de doorschakeling voor een buitenlijn hebt ingeschakeld, zal vanaf dat moment de constante kiestoon van de binnenlijn veranderen in de doorschakeltoon, ten teken dat voor één of meer buitenlijnen de doorschakeling actief is.

**Let op!** De duur van een doorgeschakelde verbinding is beperkt tot 2 minuten maar kan worden verlengd met perioden van 2 minuten door op de **[\*]**-toets te drukken vanaf het toestel waarnaar de verbinding is doorgeschakeld. Dit kan alleen met een Toon-telefoon. Ca. 20 seconden en nogmaals 10 seconden voordat de verbinding wordt verbroken zult u 5 korte hoge toontjes horen.

Het in- en uitschakelen van de doorschakeling en het programmeren van het doorschakelnummergeheugen kan uitsluitend worden uitgevoerd vanaf toestel 11.

### ***Doorschakelnummergeheugen programmeren***

U wilt dat de buitenlijnoproepen worden doorgeschakeld naar telefoonnummer 0701234567.

Met de functiecode **[8][4][0]** (niet kiezen) of **[8][4][1]** (wel direct kiezen) kunt u bepalen of het nummer direct na het programmeren wordt gekozen.

Indien u kiest voor wel direct kiezen, kiest u dus:

**[9][9]** Pin **[8][4][1]** Nummer **[#]** .

Het nummer is nu geprogrammeerd en wordt gekozen, zodat u kunt controleren of het doorschakelnummer goed is.

U kunt het doorschakelnummergeheugen ook van buitenaf programmeren, bijvoorbeeld als u wilt doorschakelen naar het adres waar u op dat moment bent. Hiervoor moet u dan, behalve de doorschakelfunctie tevens de functie 'bediening op afstand' voor een andere buitenlijn hebben ingeschakeld. Deze functie wordt uitgebreid beschreven op blz. 181.

U kiest dan het telefoonnummer van die andere buitenlijn. De Homevox Universal beantwoordt de oproep, u hoort de beantwoordingston.

Na de beantwoordingston zult u de kiestoon horen. Nadat u het cijfer **2** én de eventueel ingeschakelde oproeper-toegangscode hebt gekozen, kunt u vervolgens de hiervoor beschreven procedure voor het programmeren van het doorschakelnummergeheugen uitvoeren.

### ***Doorschakelen van buitenlijnoproepen in- en uitschakelen***

De functiecode voor het in- en uitschakelen van de doorschakeling van buitenlijnoproepen is 3-cijferig en begint met het cijfer 8. Het tweede cijfer wordt bepaald door de buitenlijn die u wilt doorschakelen. Het laatste cijfer geeft aan of u de functie wilt inschakelen (**1**) of uitschakelen (**0**). De functiecodes worden voorafgegaan door de toegangscode **9 8**.

De functiecodes zijn:

buitenlijn 1: **8 1**;

buitenlijn 2: **8 2**;

buitenlijn 3: **8 3**;

alle buitenlijnen in één keer: **8 4**.

Het inschakelen kan uitsluitend vanaf toestel 11 plaatsvinden en werkt alleen als er een telefoonnummer in het doorschakelnummergeheugen is geprogrammeerd.

### ***Voorbeeld***

U wilt de oproepen van buitenlijn 1 doorschakelen.

- Neem de hoorn van toestel 11 en wacht op de kiestoon van de binnenlijn.



- U kiest de toegangscode **9 8**.



- U kiest de functie-code **8 1 1** (= inschakelen) en sluit af met het teken **#**.



- U hoort de acceptatietoon.



Het inschakelen van de doorschakeling van buitenlijn 1 is geaccepteerd. U kunt opleggen.

***Doorschakelen, over welke functies beschik ik nu eigenlijk?***

Door de aanschaf van deze Homevox Universal hebt u de beschikking over tenminste 2 doorschakelfuncties en als op uw Homevox Universal 2 of 3 buitenlijnen zijn aangesloten, zelfs over 3 doorschakelfuncties.

De doorschakelfuncties zijn:

- 1 De 'Sterdienst Direkt Doorschakelen' van PTT Telecom. Deze functioneert geheel onafhankelijk van de Homevox Universal. Hierbij betaalt u per inschakeling van de doorschakelfunctie een vast bedrag en vervolgens de gesprekskosten voor elke doorgeschakelde verbinding.
- 2 De doorschakelfunctie per aansluitpunt zoals beschreven in paragraaf 2.7 van de 'Gebruiksaanwijzing'. Hierbij worden de oproepen voor een specifiek aansluitpunt doorgeschakeld naar een ander aansluitpunt. Deze vorm van doorschakelen vindt geheel binnen de Homevox Universal plaats en is dus gratis!!!

De mogelijkheden zijn:

- elke oproep wordt direct doorgeschakeld;
- elke oproep wordt doorgeschakeld na één of meer besignalen;
- de oproep wordt uitsluitend doorgeschakeld als het toestel bezet is.

U kunt de laatste twee situaties ook combineren.

- 3 De doorschakeling zoals die in deze paragraaf wordt beschreven, waarbij oproepen van de buitenlijn worden doorgeschakeld via een andere buitenlijn van de Homevox Universal. De gesprekskosten van de uitgaande verbinding komen voor uw rekening. U hebt geen inschakelkosten.

### ***Welke doorschakelfunctie is actief?***

In de meeste gevallen zult u, als u de doorschakeltoon hoort, weten welke doorschakeling u hebt ingeschakeld en dus hoe die kunt uitschakelen. Twijfelt u, dan kunt u via de volgende stappen vaststellen met welke doorschakelfunctie u te maken hebt.

#### **Stap 1:**

Neem de hoorn van een willekeurige telefoon af.

- 1 U hoort de **constante** kiestoon van de binnenlijn. U weet nu dat in ieder geval de doorschakeling voor buitenlijn-oproepen niet is ingeschakeld en dat voor dit toestel ook individueel geen doorschakeling is ingeschakeld.  
Ga verder bij stap 2.
- 2 U hoort de doorschakeltoon (**onderbroken** kiestoon van de binnenlijn). U weet nu dat er in ieder geval binnen de Homevox Universal een doorschakelfunctie actief is.  
Ga verder bij stap 3.

#### **Stap 2:**

Kies terwijl u de kiestoon van de binnenlijn hoort de code **9 1**. U krijgt dan buitenlijn 1. Wacht even en luister naar de kiestoon. Hoort u nu een normale kiestoon, dan hebt u op deze buitenlijn geen 'Sterdienst Direkt Doorschakelen' ingeschakeld. Hoort u de doorschakeltoon, dan weet u nu dat u voor buitenlijn 1 de 'Sterdienst Direkt Doorschakelen' hebt ingeschakeld. Desgewenst kunt u de 'Sterdienst Direkt Doorschakelen' nu direct uitschakelen door tijdens de kiestoon van de buitenlijn de code **# 2 1 #** te kiezen.

Doe hetzelfde voor buitenlijn 2 (**9 2**) en buitenlijn 3 (**9 3**) indien deze aanwezig zijn. U bent nu klaar.



### Stap 3:

Kies terwijl u de doorschakeltoon hoort de uitschakelcode **9 6 8 0 0 # \* 8 0 0 # \***. Hiermee hebt u de doorschakeling voor dit toestel uitgeschakeld. U hoort de acceptatietoon. U legt neer en neemt weer op. Als u nog steeds de doorschakeltoon hoort, weet u dat de doorschakeling voor buitenlijnoproepen is ingeschakeld. Deze kunt u uitschakelen door de code **9 8 8 4 0 # \*** te kiezen.

- 8.6 Van buiten op de Homevox Universal inkiezen  
Deze functie laat de Homevox Universal oproepen van de buitenlijn automatisch beantwoorden. Het is dan voor de mensen die u opbellen en voor uzelf mogelijk, direct naar een bepaald toestel in huis te kiezen of een bepaalde functie te gebruiken.

**Let op!** Deze functies zijn uitsluitend te gebruiken met Toon-telefoons.

Deze functie stelt u ook in staat om uw eigen geheime telefoonnummer te creëren met de oproeper-toegangscodes. Wie deze toegangscodes niet kent, kan u niet storen. Dit kan handig zijn als u telefonisch wordt lastiggevallen of als u gewoon uitsluitend voor bepaalde personen bereikbaar wilt zijn.

De volgende functies maken gebruik van de automatische beantwoording:

- Bediening op afstand van de Homevox Universal (inkiescode **2**, zie bladzijde 181).
- Inkiezen naar babyfoon en toestellen (inkiescode **4**, zie bladzijde 175).
- Oproepcontrole (inkiescode **5**, zie bladzijde 189).

Elke functie heeft dus ook hier een eigen inkiescode. Aan sommige functies kan desgewenst nog een afzonderlijke oproeper-toegangscodes worden toegevoegd. Het kiezen van een bepaalde inkiescode geeft uitsluitend toegang tot de betreffende functie. Om de andere functies te kunnen bereiken, moet opnieuw naar de Homevox Universal worden gebeld.

Deze functies zijn natuurlijk alleen van buitenaf toegankelijk als u ze hebt ingeschakeld. En de mate van beveiliging kunt u zelf bepalen door aan de functie een oproeper-toegangscode toe te voegen.

*Het werkt als volgt:*

Normaal gaan bij een inkomende buitenlijnoproep de voor die buitenlijn ingeschakelde toestellen bellen.

Als één van de hierboven genoemde functies is ingeschakeld, zal de Homevox Universal de oproep direct beantwoorden en een hoge toon op de verbinding laten horen. Dit is het signaal voor de oproeper dat er automatisch is beantwoord.

De toestellen gaan op dat moment niet over. Beschikt u over de Fax-select voice control (zie appendix A), dan kunt u de beantwoordingston vervangen door een meldtekst die u zelf inspreekt.

Na 2,5 seconden gaat de beantwoordingston over in de kiestoon (dezelfde kiestoon als van de binnenlijn). Vervolgens moet de oproeper de code van de gewenste functie kiezen.

Stel hij/zij kiest , dat wil zeggen: 'inkiezen naar toestellen'. Daarna heeft de oproeper de mogelijkheid om het gewenste toestelnummer te kiezen. Gedurende 30 seconden zal dan uitsluitend op dat toestel de buitenlijnoproep klinken. Kiest de oproeper niet, of een verkeerde inkiescode, functiecode of iets dergelijks, dan zal de normale buitenlijnoproepsignalering worden gestart.

**Let op!** Het inkiezen werkt uitsluitend indien de oproeper over een Toon-telefoon beschikt.

De goede werking van het inkiezen kan PTT Telecom niet onder alle omstandigheden garanderen (denkt u hierbij aan verbindingen met veel storingen op de lijn). Uiteraard zal degene die op de Homevox Universal wil inkiezen goedgekeurde apparatuur moeten gebruiken.

### **8.6.1 Inkiezen en oproepers die niet op de hoogte zijn**

Een nietsvermoedende oproeper kan natuurlijk danig in de war worden gebracht als hij/zij u opbelt en de beantwoordingston hoort en vervolgens de kiestoon (de Fax-select voice control biedt hiervoor een oplossing, zie appendix A). Dat is iets wat u zich moet realiseren als u deze functie inschakelt. Indien u over 2 of 3 buitenlijnen beschikt, kunt u overwegen het inkiezen op die buitenlijn te laten plaatsvinden waarvan het telefoonnummer niet in de telefoongids en dergelijke is opgenomen.

U kunt dan aan degenen die u wilt laten inkiezen dit andere telefoonnummer doorgeven en ze daarbij op de hoogte brengen van de wijze waarop het inkiezen in zijn werk gaat.

*Er is een aantal mogelijkheden:*

- 1 De oproeper raakt zodanig in verwarring dat hij/zij oplegt. In dat geval zal de Homevox Universal de bezettoon detecteren en de betreffende buitenlijn vrijmaken. Afhankelijk van het moment waarop de oproeper oplegt, kan het zijn dat de normale buitenlijnoproepsignalering al gestart is. De oproepsignalering wordt gestopt.
- 2 De oproeper doet niets.  
Hij/zij hoort achtereenvolgens het volgende:
  - Gedurende ca. 2,5 seconden de beantwoordingston (hoog, 1600 Hz).
  - Vervolgens gedurende ca. 6 seconden de kiestoon (dezelfde als van de binnenlijn).
  - Vervolgens zal de oproeper de vrijtoon horen ten teken dat de buitenlijnoproepsignalering binnen de Homevox Universal is gestart. De telefoon gaat 'normaal' over.
- 3 De mogelijkheden voor oproepers die op de hoogte zijn, zijn beschreven in de volgende paragraaf.

## 8.6.2 *Inkiezen en oproepers die op de hoogte zijn*

Oproepers die op de hoogte zijn, worden niet door de beantwoordingston verrast en weten dat ze de inkiescode pas kunnen kiezen als ze de kiestoon horen.

- 1 De oproeper kiest de verkeerde inkiescode. De kiestoon verandert nu in de vrijtoon. De Homevox Universal start een normale oproep van de buitenlijn.
- 2 De oproeper kiest de juiste inkiescode, bijvoorbeeld **4** voor het rechtstreeks kiezen van een bepaald toestel, maar kiest vervolgens een ander cijfer dan het cijfer **1** (met dit cijfer beginnen alle toestelnummers).  
De Homevox Universal start een normale oproep van de buitenlijn en de oproeper hoort de vrijtoon.
- 3 De oproeper kiest de juiste inkiescode en vervolgens een toestelnummer van 11 t/m 18. De Homevox Universal start nu een bijzondere buitenlijnoproep. Gedurende 30 seconden wordt nu uitsluitend het gekozen toestel gebeld. Wordt er gedurende deze 30 seconden niet opgenomen, dan zal daarna de oproep op alle voor die buitenlijn ingeschakelde toestellen klinken.

### *Voorbeeld*

Stel, een oproeper wil toestel 15 rechtstreeks bereiken. De oproeper heeft het telefoonnummer gekozen waarvoor u het inkiezen hebt ingeschakeld. Heel kort zal de oproeper nu de vrijtoon horen. De Homevox Universal beantwoordt dan.

- De oproeper hoort nu de beantwoordingston die na 2,5 seconden overgaat in de kiestoon.

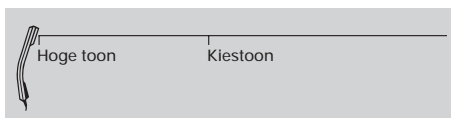

- De oproeper kiest inkiescode **4** voor het inkiezen naar toestellen.



- De oproeper kiest het gewenste toestelnummer **1 5**.



- Het gekozen toestel begint te bellen, de oproeper hoort de vrijtoon.



Indien er na ca. 30 seconden nog geen beantwoording heeft plaatsgevonden, zal er een normale oproep van de buitenlijn worden gestart.

## 8.7 Inkiezen naar toestellen

Het rechtstreeks kunnen kiezen van een bepaald toestelnummer heeft een aantal voordelen:

- Voor de ingewijde oproeper het voordeel dat direct het gewenste toestel kan worden bereikt.
- Voor u en uw huisgenoten het voordeel dat niet overal de bel overgaat, maar ook wordt voorkomen dat gesprekken die voor anderen bestemd zijn, worden beantwoord en moeten worden doorverbonden.

U kunt de inkiesfunctie voor elke buitenlijn afzonderlijk inschakelen. Deze functie moet ook ingeschakeld worden indien u de babyfoon wilt gebruiken (zie paragraaf 6.3 van de 'Gebruiksaanwijzing'). Het inkiezen naar toestellen en de babyfoon kan uitsluitend nadat de inkiescode 4 is gekozen.

### ***Stap voor stap inkiezen naar een toestel***

- 1 De oproeper kiest uw telefoonnummer.
- 2 De oproeper hoort de vrijtoon, vervolgens een hoge toon (1600Hz) en na 2,5 seconden de kiestoon.
- 3 De oproeper kiest inkiescode **4**, gevolgd door een eventuele oproeper-toegangscode.
- 4 De oproeper kiest het gewenste toestel.
- 5 Het betreffende toestel begint te bellen.

### ***Oproeper-toegangscode programmeren***

Voor het inkiezen naar een toestel kan een oproeper-toegangscode worden geprogrammeerd. De oproeper-toegangscode geldt voor alle buitenlijnen waarop u de inkiesfunctie wilt toestaan. U kunt uiteraard de oproeper-toegangscode zo vaak u maar wilt veranderen. De oproeper-toegangscode mag 1 tot 4 cijfers lang zijn. U kunt de cijfers **0** t/m **9** en het teken **\*** gebruiken. Het teken **#** kunt u niet gebruiken, omdat u daarmee de programmering moet afsluiten.

De volgende functies beschikken over een oproeper-toegangscode:

- bediening op afstand van de Homevox Universal (functiecode **4 7 1**);
- babyfoon, inkiezen naar toestellen en oproepcontrole (functiecode **4 6 1**).

De functiecode voor het programmeren van de oproeper-toegangscode bestaat uit 3 cijfers. Het laatste cijfer geeft aan of u aan het programmeren bent (**1**) of dat u de toegangscode wilt wissen (**0**). De oproeper-toegangscode moet meteen na de functiecode worden ingevoegd.

De onderstaande procedure gebruikt u ook als u een nieuwe oproeper-toegangscode wilt programmeren of deze beveiliging niet langer voor de betreffende inkiesfunctie wilt gebruiken. Stel u wilt voor een inkiesfunctie een extra beveiliging aanbrengen bestaande uit één extra te kiezen cijfer, bijvoorbeeld het cijfer **8**. De betreffende inkiesfunctie heeft de functiecode **4 6 1**.

- Neem de hoorn van toestel 11 en wacht op de kiestoon van de binnenlijn.
- U kiest de toegangscode **9 9** gevolgd door de PIN-code.
- U kiest de functiecode **4 6 1**.
- U kiest het cijfer **8** en sluit af met het teken **#**.
- U hoort de acceptatietoon.

Het programmeren van oproeper-toegangscode is geaccepteerd. U hebt gekozen:  Pin .

U kunt opleggen.

### ***Oproeper-toegangscode wijzigen***

U wijzigt een bestaande oproeper-toegangscode door een nieuwe oproeper-toegangscode te programmeren. Dat is hierboven beschreven.

### ***Uitschakelen/wissen oproeper-toegangscode***

Indien u een bestaande oproeper-toegangscode wilt uitschakelen, kiest u tweemaal de functiecode, waarbij het laatste cijfer een  is voor het wissen en u direct afsluit met het teken . U kiest:

Pin   ⌂.

U kunt opleggen.

### ***Inkiezen naar een toestel inschakelen***

U kunt het inkiezen voor elke buitenlijn afzonderlijk inschakelen. Er is ook een functiecode waarmee u het inkiezen voor alle buitenlijnen toestaat. De functiecodes worden voorafgegaan door de toegangscode  en afgesloten met het teken . Het inschakelen kan uitsluitend vanaf toestel 11 plaatsvinden.

De functiecodes zijn:

buitenlijn 1: .

buitenlijn 2: .

buitenlijn 3: .

alle buitenlijnen: .

**Let op!** Denkt u er aan een oproeper-toegangscode te programmeren! Indien u reeds eerder een oproeper-toegangscode hebt geprogrammeerd, dan zal de Homevox Universal deze code gebruiken.

### Voorbeeld

U wilt het inkiezen voor buitenlijn 2 toestaan.

- Neem de hoorn van toestel 11 en wacht op de kiestoon van de binnenlijn.

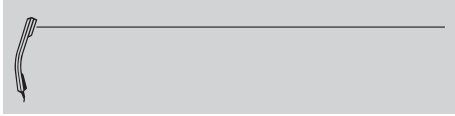

- U kiest de toegangscode 9 8.



- U kiest de functiecode 4 6 2 1 en sluit af met het teken #.



- U hoort de acceptatietoon.



Vanaf dit moment kunnen oproepers op buitenlijn 2 inkiezen nadat ze eerst de juiste inkiescode en vervolgens de juiste oproeper-toegangscode (mits door u ingesteld) hebben gekozen.

### **Inkiezen uitschakelen**

Het uitschakelen kan niet voor elke buitenlijn afzonderlijk en kan uitsluitend vanaf toestel 11 plaatsvinden. Er is één functiecode waarmee u het inkiezen voor alle buitenlijnen in één keer uitschakelt: 4 6 0. De procedure is gelijk aan die van het inschakelen. U kiest achtereenvolgens: 9 8 4 6 0 # C.



## 8.8 Oproepcontrole

Deze functie biedt u de mogelijkheid uitsluitend gebeld te worden door diegenen waarvan u dat ook wilt. Alle andere oproepen komen er niet door. Het biedt een uitstekende oplossing als u last hebt van telefoongeruis, bijvoorbeeld van hijgers. Met deze functie en de bijbehorende oproeper-toegangscode kunt u uw eigen geheime telefoonnummer creëren. Zonder kosten en op elk gewenst moment te wijzigen. En u kunt uiteraard de oproepcontrole op elk gewenst moment in- en uitschakelen, zonder opnieuw de toegangscode te hoeven programmeren.

De werking van het inkiezen is beschreven op bladzijde 175. De oproeper kiest uw telefoonnummer. De Homevox Universal zal de oproep nu beantwoorden, de beantwoordingston laten horen (1600Hz) en vervolgens de kiestoon. De oproeper heeft nu ca. 6 seconden om de inkiescode **5** en een eventuele oproeper-toegangscode te kiezen.

Wordt niet tijdig of juist gekozen, dan zal de Homevox Universal de verbinding verbreken zonder een oproep te maken. Wordt wel de juiste code(s) gekozen, dan zal een normale oproep klinken. U kunt deze functie ook combineren met de andere inkiesfuncties. Indien de oproeper bijvoorbeeld gebruik wil maken van de functie om rechtstreeks een toestel te kiezen, dan zal de oproeper echter wel de inkiescode **4** en de eventueel daarbij behorende oproeper-toegangscode moeten kiezen.

**Let op!** Deze functie is uitsluitend toegankelijk voor Toon-telefoons. De consequentie van de oproepcontrolefunctie is dat u voor niet-ingewijden dus absoluut niet telefonisch bereikbaar bent en voor ingewijden uitsluitend bereikbaar bent als ze over een Toon-telefoon beschikken.

### ***Stap voor stap***

- 1 De oproeper kiest uw telefoonnummer.
- 2 De oproeper hoort kort de vrijtoon, vervolgens een hoge toon (1600Hz) en na 2,5 seconden de kiestoon.
- 3 De oproeper kiest de inkiescode **5**, gevolgd door de oproeper-toegangscode.
- 4 Er zal nu een normale oproep van buitenlijn gestart worden.

### ***Oproeper-toegangscode programmeren***

Voor de oproepcontrole wordt gebruik gemaakt van een gemeenschappelijke oproeper-toegangscode met de functies inkiezen naar een toestel en de babyfoon. Deze toegangscode moet bij het inkiezen aansluitend aan de inkiescode **5** worden gekozen. Zie verder op bladzijde 176.

### ***Oproepcontrole inschakelen***

U kunt de oproepcontrole voor elke buitenlijn afzonderlijk inschakelen. Er is ook een functiecode waarmee u het inkiezen voor alle buitenlijnen toestaat. Het inschakelen kan uitsluitend vanaf toestel 11 plaatsvinden.

De functiecodes worden voorafgegaan door de toegangscode en afgesloten met het teken **#**.

De functiecodes zijn:

buitenlijn 1: **4 3 1 1**;

buitenlijn 2: **4 3 2 1**;

buitenlijn 3: **4 3 3 1**;

alle buitenlijnen: **4 3 4 1**.

**Let op!** Denkt u er aan een oproeper-toegangscode te programmeren! Indien u reeds eerder een oproeper-toegangscode heeft geprogrammeerd, dan zal de Homevox Universal deze code gebruiken.

### ***Oproepcontrole uitschakelen***

Het uitschakelen kan niet voor elke buitenlijn afzonderlijk en kan uitsluitend vanaf toestel 11 plaatsvinden. Er is één functiecode waarmee u de oproepcontrole voor alle buitenlijnen in één keer uitschakelt: **4 3 0**.

De procedure is gelijk aan die van het inschakelen.

U kiest achtereenvolgens: **9 8 4 3 0 #** .

#### 8.9 Bediening op afstand

Deze functie biedt u de mogelijkheid allerlei functies binnen de Homevox Universal van buitenaf in- en uit te schakelen en instellingen te veranderen.

**Let op!** Deze functie is uitsluitend beschikbaar voor Toon-telefoons. Indien u deze functie hebt ingeschakeld, kunt u van buitenaf alles wat u normaal ook vanaf toestel 11 kunt. U kunt dus functies in- of uitschakelen. Bijvoorbeeld de doorschakeling wijzigen. U kunt echter niet de PIN-code veranderen!!! Wij adviseren u bij deze functie altijd een 4-cijferige oproeper-toegangscode te programmeren. Het programmeren hiervan wordt beschreven op bladzijde 183.

Van buitenaf kiest u uw telefoonnummer. De Homevox Universal zal de oproep nu beantwoorden, de beantwoordingston laten horen (1600Hz) en vervolgens de kiestoon.

U hebt nu ca. 6 seconden om de inkiescode **2** en de oproeper-toegangscode te kiezen.

Wordt niet tijdig of juist gekozen, dan zal de Homevox Universal de verbinding verbreken zonder een oproep te maken.

**Let op!** Door deze functie te activeren wordt uw Homevox Universal voor eenieder van buitenaf toegankelijk. Een 100% beveiliging tegen zogenaamde 'hackers' is niet mogelijk. Om de beveiliging maximaal te maken geven we u de volgende tips:

- Programmeer altijd een 4-cijferige oproeper-toegangscode.
- Schakel deze functie alleen in op de momenten dat u verwacht de functie nodig te hebben.

- Indien u over twee of drie telefoonnummers beschikt, gebruik dan dié telefoonlijn voor deze functie waarvan het nummer niet algemeen bekend is.

### ***Stap voor stap***

- 1 U kiest uw telefoonnummer.
- 2 U hoort de vrijtoon, vervolgens een hoge toon (1600Hz) en na 2,5 seconden de kiestoon.
- 3 U kiest de inkiescode **[2]**, gevolgd door de oproeper-toegangscode.
- 4 U kunt de gewenste functies wijzigen of in- of uitschakelen.
- 5 U hoort de acceptatietoan. U kunt nu vervolgens opnieuw een andere functie programmeren of in- of uitschakelen of zelfs een bepaald toestel kiezen.

U hoort de niet-toegankelijktoon

U hebt een verkeerde code gekozen. U hebt nu ca. 30 seconden om het teken **[#]** te kiezen, waarna u weer opnieuw de kiestoon hoort en het opnieuw kunt proberen.

### ***Bediening op afstand en doorschakelen van buitenlijnoproepen***

U kunt het doorschakelnummergeheugen ook van buitenaf programmeren. Dit gaat als volgt:

- Voordat u het huis verlaat schakelt u de bediening op afstand in voor een andere buitenlijn dan de buitenlijn die u hebt doorgeschakeld (zie blz. 168).
- Van buitenaf kiest u het telefoonnummer van de buitenlijn waarvoor u het bedienen op afstand hebt ingeschakeld. U hoort de beantwoordingston en daarna de kiestoon. Nadat u het cijfer **[2]** én de eventueel ingeschakelde oproeper toegangscode hebt gekozen, kunt u vervolgens de op bladzijde 167 beschreven procedure voor het programmeren van het doorschakelnummergeheugen uitvoeren.

### ***Oproeper-toegangscode programmeren***

Voor het bedienen op afstand van uw Homevox Universal kan een afzonderlijke oproeper-toegangscode worden geprogrammeerd. Deze toegangscode moet bij het inkiezen aansluitend aan de inkiescode **2** worden gekozen.

De toegangscode geldt voor alle buitenlijnen waarvoor deze functie is ingeschakeld, maar is uitsluitend voor deze functie geldig. De functiecode voor het bedienen op afstand is **47**. In geval u voor deze functie een toegangscode wilt van vier cijfers (**8490**), kiest u: **99** Pin **4718490##** **☐**.

### ***Oproeper-toegangscode wijzigen***

U wijzigt een bestaande oproeper-toegangscode door een nieuwe oproeper-toegangscode te programmeren. Dat is hiervoor beschreven.

### ***Oproeper-toegangscode wissen***

De oproeper-toegangscode kan worden gewist met behulp van de functiecode **470**.

U kiest: **99** Pin **470##** **☐** **470##** **☐**.

### ***Bediening op afstand inschakelen***

U kunt het inkiezen voor elke buitenlijn afzonderlijk inschakelen. Er is ook een functiecode waarmee u het inkiezen voor alle buitenlijnen toestaat. De functiecodes worden voorafgegaan door de toegangscode **98** en afgesloten met het teken **##**. De functiecodes zijn:

buitenlijn 1: **4711**;

buitenlijn 2: **4721**;

buitenlijn 3: **4731**;

alle buitenlijnen: **4741**.

**Let op!** Denkt u er aan een oproeper-toegangscode te programmeren! Indien u reeds eerder een oproeper-toegangscode hebt geprogrammeerd, dan zal de Homevox Universal deze code gebruiken.

### ***Bediening op afstand uitschakelen***

Er is één functiecode waarmee u de bediening op afstand voor alle buitenlijnen in één keer uitschakelt: **470**.

Het uitschakelen kan niet voor elke buitenlijn afzonderlijk en kan uitsluitend vanaf toestel 11 en op afstand plaatsvinden.

De procedure is gelijk aan die van het inschakelen.

U kiest achtereenvolgens: **98470##** .

## 9 Overige functies

### 9.1 Klok

De Homevox Universal is voorzien van een klok. Dit stelt u in staat uw telefoon als wekker (zie paragraaf 6.4 van de 'Gebruiksaanwijzing') te gebruiken. Of als attentiesignaal om u te waarschuwen voor het nakomen van afspraken en dergelijke. Ook de dag- en nachtstand (zie blz. 187) kan gebruik maken van de klok.

**Let op!** De klok is volledig afhankelijk van de aanwezigheid van de 230 Volt netspanning. Is er geen netspanning, dan stopt de klok direct. Zodra de netspanning weer aanwezig is, begint de klok weer te lopen bij 00:00, net als de meeste elektrische wekkers. De klok van de Homevox Universal kunt u niet zien. Dat er geen netspanning is, of dat de netspanning onderbroken is geweest, kunt u zien aan de groene LED op de kast van de Homevox Universal. Als de LED constant brandt, dan is er sinds uw laatste controle geen onderbreking in de netspanning geweest. Knippert de LED, dan kunt het beste de klok gelijkzetten. In geval van twijfel kunt u de klok natuurlijk altijd gelijk zetten.

U kunt de klok uitsluitend vanaf toestel 11 gelijkzetten.

De procedure is met de PIN-code beveiligd.

#### *Tijden*

De Homevox Universal werkt voor alle functies met de normale 24-uurs tijdsnotering; deze heeft altijd vier cijfers.

Dus zeven uur in de morgen = 07:00, acht uur in de avond = 20:00 enz.. U kunt deze cijfers met uw telefoon kiezen.

Voor 07:00 uur kiest u dus achtereenvolgens de cijfers

.

Vergeet niet bij tijden tussen 23:59 en 10:00 uur als eerste cijfer  in te voegen.

Dus niet , maar .

### ***Klok gelijkzetten***

Het is 's avonds kwart over tien en u wilt de klok van de Homevox Universal gelijk zetten.

- Neem de hoorn van toestel 11 en wacht op de kiestoon van de binnenlijn.



- U kiest de toegangscode **9 9** gevolgd door de PIN-code **Pin**.



- U kiest de functiecode **6 7 5**.



- U kiest de tijd **2 2 1 5** en sluit af met het teken **#**.



- U hoort de acceptatietoon.



De programmering is geaccepteerd. U kunt nu opleggen.

U kunt ook de niet-toegankelijktoon horen. De programmering is dan niet geaccepteerd omdat u:

- een verkeerde PIN-code hebt ingegeven;
- tijdens het kiezen langer dan 10 seconden hebt gewacht met het kiezen van een volgend cijfer;
- een niet-bestaand tijdstip hebt ingegeven.

U legt op en probeert het opnieuw.



## 9.2 Dag- en nachtstand

Deze functie biedt de mogelijkheid om de oproepsignalering van de buitenlijn aan de tijd te koppelen. De dag-en nachtstand biedt u geheel automatisch de mogelijkheid om in de nachturen oproepen op een bepaald toestel te concentreren of door uw antwoordapparaat te laten beantwoorden.

Om dit proces geheel automatisch te laten verlopen, dient u de klok van de Homevox Universal gelijk te zetten. Daarnaast moet u de tijden aangeven waarbinnen de Homevox Universal in de dagstand, respectievelijk nachtstand, dient te opereren. U kunt nu de automatische dag- en nachtstand naar wens in- en uitschakelen.

U kunt de Homevox Universal ook met een functiecode permanent in de dag- of in de nachtstand schakelen.

U kunt de 'permanente' dag- en nachtstand ook met een schakelaar bedienen. Deze schakelaar wordt dan op alarmlus 2 aangesloten. De schakelaar kunt u bij Primafoon aanschaffen. Indien u de handbediende functie inschakelt, wordt de dag- of nachtstand uitsluitend door de stand van de schakelaar bepaald. De andere dag- en nachtstand functies zijn dan uitgeschakeld. De Control unit biedt ook een makkelijke manier om de dag- en nachtstand met een schakelaar te bedienen (zie appendix A).

### 9.2.1 *Permanente dag- en nachtstand*

De permanente nachtstand kunt u inschakelen met de functiecode **3 6 1**, voorafgegaan door de toegangscode **9 8** en wordt afgesloten met het teken **#**.

De Homevox Universal kan weer in de permanente dagstand worden geschakeld door de functiecode **3 6 0**.

Nachtstand inschakelen: **9 8 3 6 1 #** ☐.

Dagstand inschakelen: **9 8 3 6 0 #** ☐.

### 9.2.2 *Automatische dag- en nachtstand*

De dagen in de Homevox Universal lopen van middernacht (00:00 uur) tot middernacht (tot en met 23:59 uur).

U kunt binnen deze 24 uur 2 periodes aanwijzen waarin de dagstand actief dient te zijn. De resterende tijd zal de nachtstand actief zijn.

#### *Voorbeeld*

U wilt van 08:00 uur in de morgen tot 12:00 uur de dagstand actief hebben. Vervolgens wilt u van 12:00 tot 13.30 de nachtstand actief hebben. Van 13.30 tot 18:00 uur weer de dagstand en na 18:00 weer de nachtstand. U moet nu twee tijdsblokken programmeren:

Dagdeel 1: 08:00 - 12:00.

Dagdeel 2: 13.30 - 18:00.

Als de automatische dag- en nachtstand is ingeschakeld, zal in deze tijdsblokken de dagstand actief zijn, in de resterende tijd zal de nachtstand actief zijn.

#### *Programmeren dagdelen*

Het programmeren van de dagdelen kan uitsluitend plaatsvinden vanaf toestel 11 en is met de PIN-code beveiligd.

U kunt de dagdelen afzonderlijk of in één keer programmeren.

De functiecode is .

Voor het programmeren van dagdeel 1 (08:00 - 12:00) kiest u:

Pin # .

U legt op.

Voor het programmeren van dagdeel 2 (13.30 - 18:00) kiest u:

Pin # .

U legt op.

Voor het programmeren van beide dagdelen in één keer kiest u:

Pin # .

# .

U legt op.

Indien u tijden kiest die elkaar overlappen, wordt het laatstgekozen dagdeel niet door de Homevox Universal geaccepteerd. U hoort dan de niet-toegankelijktoon.

### ***Wijzigen en wissen van geprogrammeerde dagdelen***

Om reeds geprogrammeerde dagdelen te wijzigen, dient u de geprogrammeerde dagdelen eerst te wissen. Dit doet u door de functiecode tweemaal te kiezen:

**9 9** Pin **3 7 1 #** **3 7 1 #**

Hierna kunt u de dagdelen opnieuw programmeren.

### ***In-/uitschakelen automatische dag- en nachtstand***

De functiecode is gelijk aan die voor het programmeren van de dagdelen **3 7**. De bijbehorende toegangscode is **9 8**.

Inschakelen: **9 8 3 7 1 #**

Uitschakelen: **9 8 3 7 0 #**

Uiteraard kan de automatische dag- en nachtstand ook worden uitgeschakeld door een andere dag- en nachtstand in te schakelen.

**Let op!** De goede werking van de automatische dag- en nachtstand is volledig afhankelijk van de klok. Let er op dat de klok na het uitvallen van de netspanning weer gelijk wordt gezet.

### ***In-/uitschakelen handbediende dag- en nachtstand***

Hiertoe dient u op alarmlus 2 een schakelaar met twee standen aan te sluiten (zie blz. 109). Een gesloten lus (contact) betekent voor de Homevox Universal dagstand.

Een geopende lus (contact) betekent nachtstand.

Vervolgens dient u de Homevox Universal te vertellen dat alarmlus 2 voor de dag- en nachtstandschakelaar wordt toegepast en niet voor alarmdoeleinden wordt gebruikt (zie blz. 203).

De functiecode hiervoor is **7 2 6**. De bijbehorende toegangscode is **9 9** Pin en kan dus uitsluitend vanaf toestel 11 worden gekozen.

Toewijzen alarmlus 2 aan dag- en nachtstand met behulp van een handschakelaar: **9 9** Pin **7 2 6 #** **⏏**.

Opheffen toewijzing: **9 9** Pin **7 4 0 #** **⏏** **7 4 0 #** **⏏**.

**Let op!** Met het toewijzen van alarmlus 2 aan de dag- en nachtstand hebt u tegelijkertijd de handbediende dag- en nachtstand ingeschakeld. Een eventueel geactiveerde automatische dag- en nachtstand zal niet langer functioneren. Met het opheffen van de toewijzing van alarmlus 2 aan de dag- en nachtstand schakelt u de handbediende dag- en nachtstand weer uit.

### 9.3 Alarmfuncties

De Homevox Universal is voorzien van verschillende vormen van alarmering:

- Intern alarm, waarbij uitsluitend een alarmsignaal klinkt op de toestellen die op de Homevox Universal zijn aangesloten.
- Extern alarm, waarbij een alarmsignaal wordt gegeven op een vooraf geprogrammeerd telefoonnummer en er geen intern alarmsignaal wordt afgegeven, het zogenaamde 'stil' alarm.
- Extern alarm met bevestiging, waarvan de basis identiek is aan het bovenstaande externe alarm, maar waarbij vanaf het gekozen alarmnummer een bepaalde code naar de Homevox Universal moet worden teruggegeven, waardoor de ontvangst van het alarm wordt bevestigd.
- 24-uurs alarm. Deze alarmfunctie treedt in werking als in een periode van 24 uur geen activiteiten in huis hebben plaatsgevonden in de vorm van:
  - het afnemen van de hoorn van één van de toestellen, of
  - het openen van een deur, passeren van een bepaalde doorgang of iets dergelijks.

Het interne alarm en het externe 'stil' alarm kunnen tegelijkertijd ingeschakeld zijn.

### 9.3.1 *Begrippen en algemene toelichting*

#### **Alarmlussen**

Onder een alarmlus wordt een gesloten elektrische keten of kring verstaan. Een alarmlus wordt gemaakt door één of meerdere alarmcontacten met elkaar te verbinden (als het ware hand-in-hand). Het begin en het eind van de kring worden met de aansluitpunten voor de alarmlus op de Homevox Universal aangesloten. Het gesloten zijn van de kring wordt meestal als de rustsituatie (geen alarm) gebruikt.

Zodra de kring (alarmlus) wordt verbroken, zal dit door de Homevox Universal als een alarmsituatie worden gezien en zal, afhankelijk van de door u gekozen alarmvorm, reageren.

Op bladzijde 109 is schematisch een voorbeeld weergegeven hoe u alarmcontacten met elkaar tot een alarmlus kunt verbinden. Het hier gegeven voorbeeld gaat uit van de meest gebruikelijke situatie waarbij de alarmlus in rust gesloten is. De alarmcontacten zijn derhalve ook allemaal van het NC-type (Normally Closed).

#### **Alarmcontacten**

Voor alarmeringsdoeleinden wordt veel gebruikt gemaakt van alarmcontacten die op of bij ramen, deuren en dergelijke kunnen worden aangebracht. De meest voorkomende vormen zijn:

- **Magneetcontacten.**  
Magneetcontacten bestaan uit twee delen, een kleine magneet en een contact dat schakelt onder invloed van de bijbehorende magneet.  
De magneet is bijvoorbeeld op een deur aangebracht, het contact op het deurkozijn. Als de deur opengaat, zal de invloed van de magneet op het contact wegvallen, waardoor het contact omschakelt. Als de deur weer dichtgaat, zal het contact weer terugschakelen.
- **Trillingscontacten.**  
Dit soort contacten reageert op trillingen en wordt daarom veel op ramen en dergelijke toegepast.

- Bewegingsdetectoren (Passief Infra Rood, PIR). Zoals de naam al zegt, reageren deze detectoren op beweging. U kent ze vast wel van de buitendeurverlichting die aanspringt als er iemand in de buurt van de deur komt. De detector schakelt als er beweging wordt waargenomen en maakt contact. Vaak is de tijd dat het contact blijft ingeschakeld regelbaar.

### ***NC en NO***

Deze termen zult u bij alarmcontacten veel tegenkomen. NC is een afkorting van Normally Closed, hetgeen betekent dat het contact in rustsituatie (normaal) gesloten is. Als het contact wordt verbroken, wordt de alarmlus (de keten) verbroken. Hierdoor zal het alarm in werking worden gezet. NO is de afkorting van Normally Open, hetgeen betekent dat het contact in rustsituatie (normaal) open is. Het contact zal bij sluiting in werking treden, dus een keten sluiten. De werking is tegenovergesteld aan die van een NC-contact.

Er is veel meer te vertellen over alarmcontacten, maar dat valt buiten het bestek van deze gebruiksaanwijzing.

### ***De toestanden waarin een alarminstallatie zich kan bevinden***

Een alarminstallatie kent 4 toestanden:

- Uit.  
Ongeacht de toestand waarin zich de alarmcontacten en alarmlussen bevinden, zal er geen alarm volgen.
- Uitlooptijd.  
Dit is de fase waarin het alarm is ingeschakeld, maar het openen van alarmcontacten nog geen alarm tot gevolg heeft. Dit stelt u in de gelegenheid om het alarm in te schakelen en vervolgens via een beveiligde deur het huis te verlaten, zonder dat het openen van de deur een alarm tot gevolg heeft. Daarvoor is 90 seconden beschikbaar.

- Inlooptijd.  
Deze fase stelt u in de gelegenheid om via een beveiligde deur het huis weer binnen te komen, waarbij u dan bijvoorbeeld 90 seconden beschikbaar hebt om het alarm uit te schakelen.
- 'Scherp'.  
Deze fase volgt direct na de vaste uitlooptijd van 90 seconden. Daarna zal het openen van een alarmcontact direct of, indien u een inlooptijd hebt ingesteld, na 90 seconden het alarm doen afgaan.

### ***Alarmfuncties en de Homevox Universal***

Alvorens een bepaalde alarmfunctie te kunnen gebruiken, moet eerst een aantal instellingen worden uitgevoerd.

Eénmalig voor het gebruik van alarmfuncties in het algemeen:

- Stap 1: Stel vast welke alarmfunctie(s) u wilt gebruiken.
- Stap 2: Wilt u alarmlus 2 voor de dag-/nachtschakeling met handschakelaar gebruiken?
- Stap 3: Stel vast of u beide alarmlussen wilt gebruiken voor dezelfde alarmfunctie, of voor verschillende alarmfuncties.

Eénmalig voor elke alarmlus:

- Stap 4: Stel vast welke eigenschap de alarmlus moet hebben (NC of NO, inlooptijd 0 of 90 seconden, zie bladzijde 192) en maak de instelling. Als u de basisinstelling wilt gebruiken, kunt u deze stap overslaan (NC en inlooptijd 90 seconden).
- Stap 5: Indien het een extern alarm betreft, programmeert u eerst het alarmnummer. U kunt ook twee alarmnummers programmeren. Als het eerste alarmnummer niet reageert, wordt automatisch het tweede gekozen. De toewijzing van een alarmlus aan een externe alarmfunctie wordt geweigerd indien geen telefoonnummer is geprogrammeerd.

Stap 6: Indien u een stil alarm gebruikt met ontvangstbevestiging, moet u ook nog een ontvangstbevestigingscode programmeren.

Stap 7: Wijs de alarmlus toe aan de gewenste alarmfunctie.

Dagelijks gebruik:

Stap 8: Schakel het alarm in of uit.

### 9.3.2 *Intern alarm*

Indien deze alarmfunctie is ingeschakeld, zullen in alarmsituaties alle toestellen in huis bellen. Op toestellen waarop een belsignaal klinkt als gevolg van een oproep zal het belsignaal veranderen in een alarmsignaal. Voert iemand een gesprek ten tijde van het alarm, dan hoort hij/zij een waarschuwingston door het gesprek heen. U kunt een of meerdere toestellen uitschakelen van het interne alarm. Het interne alarm kan aan de externe (stil) alarmfuncties worden toegevoegd. De werking is dan gelijk aan hetgeen hieronder is beschreven.

#### ***Toestel(len) uitschakelen van het interne alarm***

Bij een intern alarm gaan standaard alle toestellen bellen.

U kunt echter een of meerdere toestellen uitschakelen van het interne alarm. Er moeten echter twee toestellen over blijven waarop intern alarm belt. Dat kan uitsluitend vanaf toestel 11, dus met toegangscode .

Om een toestel uit te schakelen van het interne alarm kiest u:

.

U kunt de uitschakeling van het toestel weer ongedaan maken door te kiezen:

.

Om alle uitgeschakelde toestellen weer aan het interne alarm de koppelen kiest u:

.



### *Alarmsignaal*

Een kort belsignaal, gevolgd door een korte periode zonder belsignaal, etc.

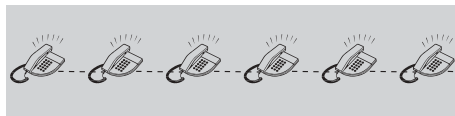

In totaal 30 seconden.

### *Intern alarmsignaal tijdelijk stoppen*

Het interne alarmsignaal zal tijdelijk stoppen:

- Zodra de hoorn van een willekeurig toestel waarop het alarmsignaal klinkt wordt afgenomen. Een toestel waarvan de hoorn naast het toestel lag of werd afgenomen vóórdát het alarmsignaal begint, wordt hierbij genegeerd. Dus er wordt uitsluitend gereageerd op het afnemen van de hoorn van toestellen waarop het alarmsignaal overgaat.
- Na 30 seconden bellen.

Indien de alarmtoestand (dus een open alarmlus) na 5 minuten nog steeds aanwezig is, zal opnieuw gedurende 30 seconden het interne alarmsignaal klinken etc..

### *Intern alarm definitief stoppen*

Het interne alarm zal definitief stoppen zodra:

- het alarm wordt uitgeschakeld.

## **9.3.3 Stil alarm**

Als deze alarmfunctie is ingeschakeld, kiest de Homevox Universal in alarmsituaties het geprogrammeerde telefoonnummer of de geprogrammeerde telefoonnummers.

Toestellen die in gesprek zijn krijgen een waarschuwingston. Als er geen vrije buitenlijn is wordt een bestaande verbinding verbroken, zodat het stille alarm kan worden verstuurd.

Bij meerlijnssystemen wordt eerst geprobeerd of buitenlijn 1 vrij is. Is deze bezet, dan probeert de Homevox Universal een verbinding op te bouwen via buitenlijn 2, enz. U kunt maximaal twee telefoonnummers programmeren. Als u één nummer hebt geprogrammeerd en dit nummer is bezet, wordt dit nummer na 5 seconden opnieuw gekozen. Hierna zal de

Homevox Universal het nummer maximaal 9 keer steeds met 4 minuten pauze opnieuw kiezen. Als u twee telefoonnummers hebt geprogrammeerd en het eerste is bezet, kiest de Homevox Universal automatisch het tweede telefoonnummer. De persoon die de oproep van het stille alarm beantwoordt, hoort elke twee seconden drie korte hoge toontjes. Indien hij/zij na 15 seconden de hoorn oplegt, stopt de Homevox Universal het alarm. Met de Fax-select voice control kunt u de piepjes vervangen door een ingesproken alarmboodschap (zie appendix A). De Homevox Universal controleert elke 5 minuten of de alarmsituatie nog aanwezig is. Is het alarm nog aanwezig, en heeft de Homevox Universal nog niet kunnen vaststellen of het alarm is aangekomen, dan zal de hierboven beschreven procedure opnieuw worden uitgevoerd.

#### ***Stil alarm definitief stoppen***

Het stil alarm zal definitief stoppen zodra:

- de Homevox Universal er van uit gaat dat het alarm is aangekomen;
- het alarm wordt uitgeschakeld.

#### **9.3.4 *Stil alarm met ontvangstbevestiging***

Deze alarmfunctie werkt op dezelfde wijze als het stil alarm met één belangrijk verschil. Het stil alarm heeft als nadeel dat er geen zekerheid is of het alarmsignaal werkelijk is aangekomen. Het is niet mogelijk om betrouwbaar vast te stellen of de alarmoproep op het gekozen nummer ook daadwerkelijk is beantwoord en of de ontvanger de alarmoproep van deze Homevox Universal heeft herkend.

Door nu het stil alarm met ontvangstbevestiging in te schakelen, kunt u zekerheid verkrijgen of het alarmsignaal is aangekomen en herkend.

Indien de Homevox Universal na het kiezen niet direct de bezettoon waarneemt, zullen er elke 2 seconden drie korte, hoge toontjes worden uitgezonden. De ontvanger heeft nu ca. 3 minuten tijd om de alarmoproep te bevestigen. Gebeurt dat niet, dan zal het alarmnummer opnieuw gekozen worden.

Het bevestigen gaat op de volgende wijze. De ontvanger hoort na het opnemen de drie korte, hoge toontjes. Hij/zij kiest nu een willekeurig cijfer met een Toon-telefoon.

Ten teken dat de Homevox Universal dit toonsignaal heeft ontvangen, zal nu kiestoon worden gegeven. De ontvanger heeft nu ca. 10 seconden tijd om de ontvangstbevestigingscode te kiezen (zie blz. 204). Heeft hij/zij deze code goed ingegeven, dan zal hij/zij gedurende 1,5 seconden de beantwoordingstoon horen ten teken dat de Homevox Universal de bevestiging heeft geaccepteerd. De Homevox Universal zal nu niet langer het alarmnummer blijven kiezen.

#### ***Stil alarm met ontvangstbevestiging definitief stoppen***

Het stil alarm zal stoppen zodra:

- de Homevox Universal een bevestiging met de juiste bevestigingscode heeft ontvangen;
- het alarm wordt uitgeschakeld.

#### **9.3.5 24-uurs alarm**

De Homevox Universal kent twee typen 24-uurs alarm. Beide alarmfuncties zullen een alarmoproep maken indien niet binnen een tijdsbestek van 24-uur een bepaalde actie door de Homevox Universal opnieuw is waargenomen.

De acties zijn:

- het afnemen van de hoorn door een willekeurig toestel.

#### **Let op!**

De Homevox Universal kan geen onderscheid maken tussen het opnemen van de hoorn door een persoon of het automatisch beantwoorden van een oproep door bijvoorbeeld een antwoordapparaat. Houdt u daarmee rekening bij het gebruik van deze functie.

Beschikt u over de Fax-select voice control dan wordt het automatisch beantwoorden van een oproep door een fax- of antwoordapparaat niet als activiteit beschouwd.

Deze alarmfunctie maakt weliswaar geen gebruik van een alarmlus, maar wel van het bij één van beide alarmlussen behorende stil-alarmnummer. De desbetreffende alarmlus kunt u dan ook niet gebruiken.

- het waarnemen van een verandering in de toestand van de betreffende alarmlus. Dat kan afhankelijk van de instellingen voor die lus een korte onderbreking (NC) of lussluiting (NO) zijn (zie blz. 191).

Na gedurende 24 uur geen activiteit te hebben waargenomen, zal de Homevox Universal in eerste instantie een intern alarm-sigitaal laten klinken, zoals beschreven bij het intern alarm (zie blz. 194). Wordt er niet opgenomen, dan zal het interne alarm gedurende een uur elke 5 minuten opnieuw klinken. Is er dan nog niet gereageerd, dan zal het bijbehorende stil-alarmnummer worden gekozen. Het alarm wordt dan verder behandeld als een gecombineerd stil en intern alarm.

### ***24-uurs alarm definitief stoppen***

Het 24-uurs alarm zal definitief stoppen zodra:

- het alarm wordt uitgeschakeld;
- de hoorn van een willekeurig toestel waarop het alarm-sigitaal overging, wordt opgenomen;
- de alarmlus een activiteit heeft waargenomen.

### ***Alarmnummers***

De beide vormen van 24-uurs alarm (afnemen van de hoorn van één van de toestellen en openen van een deur, passeren van een bepaalde doorgang of iets dergelijks) maken gebruik van het stil-alarmnummer of de stil-alarmnummers behorend bij de alarmlus waaraan de functie is gekoppeld.

### 9.3.6 *Alarmfuncties programmeren en instellen*

Om alarmfuncties aan een alarmlus te koppelen gaat u als volgt te werk:

- alvorens u de alarmfuncties aan een bepaalde alarmlus kunt koppelen, dient u eerst het stil-alarmnummer te programmeren (dit is niet van toepassing voor het intern alarm). U kunt twee nummers programmeren.
- u dient de eigenschappen van de alarmlus(sen) in te stellen. Deze stap kunt u overslaan indien u de basisinstellingen wilt gebruiken.
- u koppelt de alarmfunctie aan één of beide alarmlussen.

Ieder van deze stappen is hieronder beschreven.

In het dagelijks gebruik hoeft u dan nog uitsluitend het alarm in- of uit te schakelen.

#### *Basisinstelling van de alarmfuncties*

Door het inschakelen van de basisinstelling wordt een eventueel ingeschakeld alarm uitgeschakeld.

De basisinstelling van de alarmfuncties is:

- beide alarmlussen
  - uitgeschakeld;
  - NC;
  - inlooptijd 90 seconden;
  - geen alarmfunctie gekoppeld;
  - geheugen alarmnummer leeg;
- geheugen ontvangstbevestigingscode leeg.

De basisinstelling kan worden verkregen door na het kiezen van de toegangscode **9 9** en de PIN-code **Pin** tweemaal **7 0 0** plus het afsluitteken **#** te kiezen.

U kiest: **9 9** **Pin** **7 0 0 #** **7 0 0 #**.

De basisinstelling kan ook voor elke alarmlus afzonderlijk worden ingeschakeld door de volgende codes te kiezen:

alarmlus 1: **9 9** **Pin** **7 3 0 #** **7 3 0 #**

alarmlus 2: **9 9** **Pin** **7 4 0 #** **7 4 0 #**

### ***Programmeren stil-alarmsnummers***

Elke alarmlus heeft een eigen geheugen voor het stil-alarmsnummer dat ingeval van alarm gekozen moet worden.

U kunt twee nummers programmeren.

**Let op!** U moet eerst het eerste stil-alarmsnummer programmeren voordat u het tweede stil-alarmsnummer kunt programmeren.

Als u beide alarmlussen aan dezelfde alarmfunctie hebt gekoppeld, zullen in een alarmsituatie alle geprogrammeerde alarmsnummers worden gekozen. In welke volgorde de nummers worden gekozen is per situatie verschillend.

Het 24-uurs alarm dat reageert op het openen respectievelijk sluiten van de alarmlus, maakt gebruik van het (de) stil-alarmsnummer(s) behorend bij de alarmlus waaraan deze functie is gekoppeld.

Het 24-uurs alarm dat reageert op het uitblijven van een toestelactiviteit (hoorn opnemen), maakt naar uw keuze gebruik van de functies van alarmlus 1 of 2.

U kunt de betreffende alarmlus dan niet meer gebruiken.

U kunt de stil-alarmsnummers uitsluitend programmeren vanaf toestel 11, dus met toegangscode 

9	9
---	---

 Pin. Daarna volgt de functiecode van de stil-alarmsnummers. Deze functiecode bestaat uit vier cijfers. Vervolgens voert u het stil-alarmsnummer in. U sluit af met 

#
---

.

Dit zijn de functiecodes van de stil-alarmsnummers.

Stil-alarmsnummer 1 voor alarmlus 1: 

7	5	1	0
---	---	---	---

.

Stil-alarmsnummer 2 voor alarmlus 1: 

7	5	2	0
---	---	---	---

.

Stil-alarmsnummer 1 voor alarmlus 2: 

7	6	1	0
---	---	---	---

.

Stil-alarmsnummer 2 voor alarmlus 2: 

7	6	2	0
---	---	---	---

.

Als u wilt dat het geprogrammeerde nummer na het programmeren niet meteen gebeld wordt, laat u 

0
---

 staan. U hoort na het programmeren een acceptatietoone en u legt op. Als u wilt dat het nummer na het programmeren direct gebeld wordt, verandert u 

0
---

 in 

1
---

. Na het programmeren legt u niet op.

U hoort geen acceptatietoon want de Homevox is het nummer aan het kiezen. Leg pas op als verbinding met het nummer tot stand is gebracht.

#### *Voorbeeld*

- 1 U wilt het eerste stil-alarmnummer programmeren voor alarmlus 2. De Homevox Universal moet het geprogrammeerde nummer direct kiezen ter controle.

U kiest:   Pin     Nummer  .

- 2 U wilt het tweede stil-alarmnummer programmeren voor alarmlus 1. Het geprogrammeerde nummer hoeft niet direct gekozen te worden.

U kiest:   Pin     Nummer  .

U kunt dit stil-alarmnummer alleen programmeren als u al een stil-alarmnummer voor alarmlus 1 hebt geprogrammeerd.

### **9.3.7 Alarmlussen**

De Homevox Universal beschikt over twee alarmlussen (zie blz. 109 en 191). De alarmlussen kunnen beide aan dezelfde alarmfunctie (bijvoorbeeld intern alarm) worden gekoppeld, maar kunnen ook afzonderlijk en voor een andere alarmfunctie worden gebruikt.

In geval beide alarmlussen aan dezelfde alarmfunctie worden gekoppeld, zullen de desbetreffende alarmnummers onafhankelijk van elkaar worden gekozen.

Het kiezen van het betreffende alarmnummer is volledig afhankelijk van het verbreken (NC) van de alarmlus.

Alarmlus 2 heeft als bijzonderheid dat deze ook voor de dag-/nachtschakelaar kan worden gebruikt (zie blz. 203).

In dat geval is deze alarmlus niet meer beschikbaar voor alarmfuncties. In geval van gebruik als dag-/nachtschakelaar hoeft u de onderstaande instellingen niet uit te voeren, dat doet de Homevox Universal automatisch.

### **Instellingen van een alarmlus**

Voor beide alarmlussen kunnen de volgende eigenschappen voor elke alarmlus afzonderlijk ingesteld worden:

- NC of NO, Normally Closed of Normally Open.  
Als u kiest voor NC, dan zal een alarmsituatie ontstaan als de aangesloten alarmlus (keten of kring) wordt onderbroken. Als u kiest voor NO, zal juist een alarmsituatie ontstaan als de alarmlus wordt gesloten.  
De basisinstelling is NC.
- Inlooptijd.  
Er zijn twee mogelijkheden: de inlooptijd is 0 of 90 seconden. De basisinstelling is 90 seconden.

De uitlooptijd is 90 seconden en niet instelbaar.

De functiecodes voor de alarmlussen worden voorafgegaan door de toegangscode **9 9** en de PIN-code **Pin**. De functiecode voor alarmlus 1 is **7 3** en voor alarmlus 2 **7 4**. Daarna volgt de code voor NC of NO en de instelling voor de inlooptijd 0 seconden of 90 seconden. Het geheel wordt afgesloten met het teken **#**.

Instellingen	Functiecode Alarmlus 1	Functiecode Alarmlus 2
NC, inlooptijd 90 s	731	741
NC, inlooptijd 0 s	732	742
NO, inlooptijd 90 s	733	743
NO, inlooptijd 0 s	734	744

#### *Voorbeelden*

- Alarmlus 1 NC, inlooptijd 0 s.      **9 9 Pin 7 3 2 #** ⌘
- Alarmlus 2 NC, inlooptijd 90 s.      **9 9 Pin 7 4 1 #** ⌘
- Alarmlus 1 NO, inlooptijd 0 s.      **9 9 Pin 7 3 4 #** ⌘
- Alarmlus 2 NO, inlooptijd 90 s.      **9 9 Pin 7 4 3 #** ⌘

Het wijzigen van bestaande instellingen geschiedt door een nieuwe instelling te programmeren.



### 9.3.8 **Alarmfunctie aan alarmlus koppelen**

Aan elke alarmlus kan tegelijkertijd één alarmfunctie gekoppeld worden. De functiecode wordt voorafgegaan door de toegangscode **99** en de PIN-code **Pin** en begint met het cijfer **7** en wordt gevolgd door het nummer van de alarmlus **1** of **2** of het teken **\*** indien u een alarmfunctie aan beide alarmlussen wilt koppelen. Het laatste cijfer geeft de alarmfunctie aan die aan die alarmlus wordt gekoppeld.

- 1** Intern alarm.
- 2** Stil alarm.
- 3** Stil alarm met ontvangstbevestiging.
- 4** Stil alarm en intern alarm.
- 5** Stil alarm met ontvangstbevestiging en intern alarm.
- 6** Gebruik als schakelaar voor de functie dag-/nacht (alleen voor alarmlus 2).
- 7** 24-uurs alarm, geen toestel activiteit waargenomen.
- 8** 24-uurs alarm, geen activiteit via alarmlus waargenomen.

#### *Voorbeelden*

Stil alarm met ontvangstbevestiging  
en intern alarm gekoppeld aan  
alarmlus 1

**99 Pin 7 1 5 ##** (—;

Intern alarm gekoppeld aan  
alarmlus 2.

**99 Pin 7 2 1 ##** (—;

Stil alarm en intern alarm gekoppeld  
aan alarmlus 1 + 2.

**99 Pin 7 \* 4 ##** (—;

Gebruik alarmlus 2 voor schakelaar  
dag-/nachtstand

**99 Pin 7 2 6 ##** (—.

#### **Alarmfunctie van alarmlus loskoppelen**

Een alarmfunctie kan op twee manieren van een alarmlus worden losgekoppeld. Er kan een nieuwe alarmfunctie aan de betreffende alarmlus worden gekoppeld of de code voor de basisinstelling kan worden gekozen. Tevens wordt een eventueel ingeschakeld alarm uitgeschakeld.

### ***Ontvangstbevestigingscode programmeren***

Voor het stil alarm met ontvangstbevestiging kan een afzonderlijke code worden geprogrammeerd. Deze ontvangstbevestigingscode moet na het horen van de kiestoon bij een alarmoproep worden gekozen. De wijze van programmeren is gelijk aan die voor het programmeren van de oproepertoe-gangscode.

De functiecode voor het programmeren van de ontvangstbevestigingscode is **7 7 1**. Wilt u een bevestigingscode van één cijfer (**8**), dan kiest u: **9 9** Pin **7 7 1 8 #** **↵**.

### ***Ontvangstbevestigingscode wijzigen***

Het wijzigen van een bestaande bevestigingscode geschiedt door een nieuwe bevestigingscode op de hierboven beschreven wijze te programmeren. Er is geen functiecode voor het wissen van de ontvangstbevestigingscode beschikbaar.

## **9.3.9 Alarmfuncties in- en uitschakelen**

### ***Alarmfuncties inschakelen***

Het inschakelen van de alarmfunctie geschiedt door het inschakelen van de betreffende alarmlus waaraan u die functie hebt toegewezen. U kunt een alarmfunctie dan ook uitsluitend inschakelen als die aan een alarmlus is gekoppeld.

De functiecode wordt voorafgegaan door de toegangscode **9 8** en begint met het cijfer **7** gevolgd door **1** voor alarm-lus 1, **2** voor alarmlus 2 en **\*** voor beide alarmlussen, gevolgd door het cijfer **1** voor het inschakelen.

**Let op!** Als er bij het inschakelen van een alarm direct een intern alarm klinkt, is dit een waarschuwing dat er al een alarm-situatie is. Schakel direct het alarm uit met de uitschakelcode. Controleer de betreffende alarmlus, wellicht staat er ergens een beveiligde deur of raam open of is er iets anders niet zoals het moet zijn. Herstel de fout en schakel het alarm opnieuw in.

### Voorbeelden

Inschakelen alarmlus 1      9 8 7 1 1 # \*;  
Inschakelen alarmlus 2      9 8 7 2 1 # \*;  
Inschakelen alarmlussen 1 + 2      9 8 7 \* 1 # \*.

### **Alarmfuncties uitschakelen**

Het uitschakelen van een alarmfunctie geschiedt door het uitschakelen van de betreffende alarmlus waaraan u die functie hebt toegewezen. De alarmlussen kunnen uitsluitend uitschakeld worden door voorafgaande aan de betreffende functiecode de toegangscode 9 9 + de PIN-code te kiezen. De functiecode begint met het cijfer 7 gevolgd door 1 voor alarmlus 1, 2 voor alarmlus 2 en \* voor beide alarmlussen, gevolgd door het cijfer 0 voor het uitschakelen.

### Voorbeelden

Uitschakelen alarmlus 1      9 9 Pin 7 1 0 # 7 1 0 # \*;  
Uitschakelen alarmlus 2      9 9 Pin 7 2 0 # 7 2 0 # \*;  
Uitschakelen alarm-  
lussen 1 + 2      9 9 Pin 7 \* 0 # 7 \* 0 # \*.

## 9.4 Doorverbinden voor Toon-toestellen zonder Flash-toets

Toon-telefoons zonder Flash-toets kunnen door het ontbreken van de Flash-toets niet zonder meer de tijdens gespreks-situaties beschikbare functies bereiken. Om toch deze telefoons te kunnen aansluiten, is in de Homevox Universal een speciale functie beschikbaar. De werking van Toon-telefoons zonder Flash-toets is dan gelijk aan die van Impuls-telefoons. Deze speciale functie heeft echter een aantal beperkingen.

### **Beperkingen indien deze functie is ingeschakeld**

Het gebruik van deze functie legt het betreffende toestel twee beperkingen op:

- bij het doorverbinden moet het cijfer 1 iets langer dan normaal worden ingedrukt;
- het besturen van apparaten op afstand met toonsignalen kan worden verstoord.

Daarnaast kan stagnatie in de kiesfuncties optreden indien meerdere aansluitingen van deze functie gebruik maken.

***Bij doorverbinden het cijfer 1 langer indrukken***

Toon-telefoons zonder Flash-toets moeten tijdens gespreks-situaties bij het gebruik van de wachtstand, ruggespraak, doorverbinden etc. net als Impuls-telefoons het cijfer 1 kiezen om de Flash-toets na te bootsen. De toets dient hier langer dan gebruikelijk ingedrukt te worden, namelijk tenminste 200 milliseconden. Daaropvolgende cijfer(s) kunnen weer kort worden ingedrukt.

*Voorbeeld*

U wilt met een Toon-telefoon zonder Flash-toets doorverbinden naar toestel 14. Tijdens het gesprek drukt u het cijfer 1 om de Flash-toets na te bootsen. Zodra u de kiestoon hoort, kunt u nu de cijfers 14 weer normaal kort indrukken.

***Van buitenaf aansturen met Toon-signalen werkt niet***

In toenemende mate verschijnen er apparaten die met Toon-signalen op afstand kunnen worden bestuurd, bijvoorbeeld antwoordapparaten. Als u onderweg uw eigen nummer kiest, wordt u met het antwoordapparaat verbonden. Veel antwoordapparaten bieden de mogelijkheid om ingesproken boodschappen via de telefoon te beluisteren. Daartoe moet u met Toon-signalen een aantal codes naar het antwoordapparaat zenden.

Is nu dit antwoordapparaat aangesloten op een toestel waarvoor u de functie 'Doorverbinden voor Toon-telefoons zonder Flash-toets' hebt ingeschakeld, dan zal de Homevox Universal op deze signalen reageren en ze blokkeren. Dit heeft tot gevolg dat deze signalen niet goed bij het antwoordapparaat aankomen en daardoor de besturing van dat antwoordapparaat niet werkt. Vermijd daarom zoveel mogelijk dit soort combinaties.

### ***Homevox Universal met 2 of 3 buitenlijnen***

De Homevox Universal beschikt over twee onderdelen die in staat zijn Toon-signalen te herkennen, de Toon-signaal herken- ners. Teneinde tijdens een gesprekssituatie een Toon-signaal tijdig te kunnen herkennen, gebruikt de Homevox Universal één van deze twee Toon-signaal herkenners continu. Als vanaf een toestel waarbij de functie 'Doorverbinden voor Toon-tele- foons zonder Flash-toets' is ingeschakeld, een gesprek wordt gevoerd is dus één Toon-signaal herkenner continu in gebruik. Dit heeft tot gevolg dat er voor het kiezen van de andere toe- stellen nog één Toon-signaal herkenner over is. Als in deze situatie nog een tweede toestel een gesprek begint waarvoor 'Doorverbinden voor Toon-telefoons zonder Flash-toets' is ingeschakeld, zijn dus beide Toon-signaal herkenners continu in gebruik. Gedurende deze situatie laten alle overige toestel- len na het opnemen de bezettoon horen.

### ***Welke maatregelen kunt u nemen?***

- 1 Allereerst is het natuurlijk aan te bevelen Toon-telefoons met Flash-toets op uw Homevox Universal aan te sluiten. Met deze moderne telefoons kunt u optimaal gebruik maken van alle functies van de Homevox Universal en komen uw verbindingen het snelst tot stand.
- 2 Indien u Toon-telefoons zonder Flash-toets wilt aansluiten, is het aan te bevelen deze toestellen op de minst gebruik- te aansluitingen aan te sluiten. Hiermee kunt u eventueel ongemak sterk reduceren.
- 3 Indien de Toon-telefoons zonder Flash-toets van het type twee-talig/omschakelbaar IDK/TDK zijn, kunt u overwegen om in plaats van de functie 'Doorverbinden voor Toon- telefoons zonder Flash-toets' in te schakelen, deze tele- foons op Impulskiezen te zetten.

### ***Inschakelen 'Doorverbinden voor Toon-telefoons zonder Flash-toets'***

De Homevox Universal wordt standaard geleverd met de instelling waarbij Toon-telefoon voor het doorverbinden en dergelijke gebruik moeten maken van de Flash-toets.

Het programmeren van de functie 'Doorverbinden voor Toon-telefoons zonder Flashtoets' kan uitsluitend vanaf toestel 11 worden uitgevoerd en is met de PIN-code beveiligd. De functiecode voor het 'Doorverbinden voor Toon-telefoons zonder Flash-toets' is **4 2**, gevolgd door het cijfer **1** voor inschakelen of het cijfer **0** voor het uitschakelen van de functie. Hierna wordt het desbetreffende toestelnummer ingegeven en afgesloten met het teken **#**.

U wilt voor toestel 15 het 'doorverbinden voor Toon-telefoons zonder Flash-toets' inschakelen.

- Neem de hoorn van toestel 11 en wacht op de kiestoon van de binnenlijn.



- U kiest de toegangscode **9 9** gevolgd door de PIN-code **Pin**.



- U kiest de functiecode **4 2 1**.



- U kiest het toestelnummer **1 5** en sluit af met het teken **#**.



- U hoort de acceptatietoon.



U kunt nu opleggen. Toestel 15 kan nu met het cijfer **1** de Flash-toets nabootsen.

## 10 Onderhoud en het oplossen van problemen

### 10.1 Onderhoud

De Homevox Universal heeft geen onderhoud nodig. De kast van de Homevox Universal is van hoogwaardige, milieuvriendelijke kunststof gemaakt. Als u de kast van de Homevox Universal zo nu en dan wilt schoonmaken, kunt u de kast het beste met een licht vochtige of met een antistatische doek afnemen. Nooit onder een kraan houden of in water onderdompelen. Wrijfwas en agressieve (chemische) reinigingsmiddelen kunnen de kunststof aantasten en kunnen daarom beter niet gebruikt worden.

### 10.2 Problemen door onderlinge beïnvloeding van apparaten

Apparatuur van PTT Telecom voldoet aan hoge eisen. Zo ook de Homevox Universal. Toch is het onder extreme omstandigheden mogelijk dat andere apparatuur en/of de Homevox Universal elkaars goede werking direct of indirect verstoren. In die gevallen is PTT Telecom niet aansprakelijk voor het goed functioneren van de Homevox Universal of de andere apparatuur.

### 10.3 Problemen oplossen

Mocht er zich onverhoopt een storing voordoen en hebt u het systeem volgens de montagehandleiding aangesloten, dan kunt u via de onderstaande stappen bepalen waar de storing zich in het systeem bevindt.

Allereerst een aantal veel voorkomende 'storingen', die in werkelijkheid geen storingen zijn, maar veelal hun oorsprong vinden in ongemerkt verkeerd gebruik van de Homevox Universal of de aangesloten toestellen.

Een 'storing' kan mogelijk veroorzaakt worden doordat een bepaalde functie zonder dat u daar erg in hebt is in- of uitgeschakeld.

*Controleer dus altijd eerst de programmeringen!*

### ***De groene LED (lampje) knippert***

De LED knippert ten teken dat de netspanning onderbroken is geweest. Met behulp van de PIN-code procedure kunt u de LED continu laten branden (zie blz. 132).

### ***De klok loopt steeds ongelijk***

Mogelijke oorzaak hiervan kunnen netspanningsonderbrekingen zijn. Deze zijn te herkennen aan het knipperen van de LED. (zie hiervoor en blz. 117).

### ***De verbinding wordt verbroken bij gebruik van automatische kiesfuncties***

Schakel de automatische nummerherhaling uit (zie blz. 142).

### ***Wachtstand/ruggespraak/doorverbinden werkt niet***

- 1 Controleer welk type telefoon u gebruikt: Toon of Impuls (zie blz. 115);
- 2 Denk aan Toon-telefoons zonder Flash-toets;
- 3 Denk met Impuls-telefoons en Toon-telefoons zonder Flash-toets aan de 10 seconden bij uitgaand bellen (zie paragraaf 3.1 van de 'Gebruiksaanwijzing');
- 4 Controleer bij Toon-telefoons zonder Flash-toets of wellicht de permanente databescherming is ingeschakeld (zie paragraaf 6.2.2 van de 'Gebruiksaanwijzing').

### ***Het toestel belt niet***

Controleer eerst of het toestel niet belt als u het via de binnenlijn hebt gekozen. Belt het toestel dan wel, maar niet als er een oproep van de buitenlijn is, dan is meestal de oproepsignalering van de buitenlijn voor dat toestel uitgeschakeld (zie blz. 162). Ga anders naar stap 1 (zie hieronder).

### ***Het toestel kan niet naar buiten bellen***

U kunt met het toestel wel via de binnenlijn bellen, maar niet via de buitenlijn. Na het kiezen van de '0' hoort u de bezettoon. Als u wel met toestel 11 naar buiten kunt bellen, is de buitenlijn in orde. Wellicht is het betreffende toestel geblokkeerd voor uitgaande buitenlijngesprekken. Of het toestel is losge-



koppeld van alle buitenlijnen met behulp van 'Buitenlijnen splitsen'.

Ga anders naar stap 2 (zie volgende bladzijde).

***U kunt niet via de binnenlijn bellen en/of gebeld worden***

**Stap 1:**

Wissel eerst het niet-werkende toestel om met een goed werkend toestel.

Heeft dit geen effect, ga dan naar stap 7.

Hebt u geconstateerd dat de telefoon defect is, kijk dan op bladzijde 213 voor meer informatie.

***U kunt niet naar buiten bellen en/of niet van buiten gebeld worden***

**Stap 2:**

Sluit een goed werkend toestel rechtstreeks aan op het PTT-stopcontact van de buitenlijn en controleer of u naar buiten kunt bellen en of u kunt worden opgebeld.

Denk er hierbij aan dat met een Toon-telefoon niet gekozen kan worden op een Impuls-centrale.

**Stap 3:**

Werkt de telefoon niet goed, dan is er wellicht een storing in uw telefoonaansluiting. Bent u ervan overtuigd dat het telefoontoestel zelf goed functioneert, kijk dan op bladzijde 215 voor meer informatie.

**Stap 4:**

Werkt de telefoon wel, controleer dan of de buitenlijn op de voorgeschreven wijze op de Homevox Universal is aangesloten.

**Let op!** Haal de 230 Volt stekker en de PTT-stekker eerst uit de stopcontacten alvorens het aansluitcompartiment te openen. Is de aansluiting **wel** in orde, ga dan naar stap 6. Is de aansluiting **niet** in orde, herstel dan de fout en ga door naar stap 5.

### Stap 5:

Sluit het aansluitcompartiment. Sluit de buitenlijn weer aan op de Homevox Universal.

Steek **daarna** de 230 Volt stekker weer in het stopcontact.

Wacht tot de groene LED knippert. Controleer de werking van de buitenlijn opnieuw, maar nu via de Homevox Universal.

### Stap 6:

De buitenlijn is correct aangesloten. Controleer nu of de telefoon op een andere binnenlijn **wel** functioneert. Is dit het geval dan is mogelijk dat:

- a de kabel niet goed in het PTT-stopcontact is gemonteerd of
- b de kabel niet goed in de Homevox Universal is aangesloten of
- c de kabel onderbroken is of
- d de Homevox Universal defect is.

Controleer eerst de aansluitingen in het PTT-stopcontact en in de Homevox Universal.

**Let op!** Haal de 230 Volt stekker en de PTT-stekker eerst uit de stopcontacten alvorens het aansluitcompartiment te openen. Indien de aansluiting niet in orde is (a of b), herstel dan de fout en ga door naar stap 5. Zijn de aansluitingen in orde, ga dan naar stap 7.

### Stap 7:

**Let op!** Haal de 230 Volt stekker en de PTT-stekker eerst uit de stopcontacten alvorens het aansluitcompartiment te openen.

Verwissel in het aansluitcompartiment de defecte binnenlijn met een goede binnenlijn. Sluit het aansluitcompartiment.

Sluit de buitenlijn weer aan op de Homevox Universal.

Steek **daarna** de 230 Volt stekker weer in het stopcontact.

Wacht tot de groene LED knippert.

Controleer de werking van de binnenlijn. In geval de telefoon nu **wel** functioneert zijn er 3 mogelijkheden:

- a de binnenlijn is onderbroken of
- b de aansluiting in het stopcontact is niet in orde of
- c de aansluiting in de Homevox Universal is niet goed.

Herstel de fout die u hebt vastgesteld en ga naar stap 5. Is geen van de genoemde mogelijkheden van toepassing, dan is vermoedelijk de Homevox Universal defect.

***PTT Telecom service-organisatie***

Nadat u aan de hand van de bovenstaande stappen hebt vastgesteld dat er een storing in de Homevox Universal of in het leidingnet zit, kunt u 06-0407, de PTT service-organisatie, bellen.

**Let op!** Indien u de Homevox Universal van PTT Telecom huurt of als u een service-overeenkomst voor uw Homevox Universal hebt afgesloten, komt er gratis een monteur aan huis.

Afhankelijk van de afgesloten overeenkomst komt de monteur binnen 8 uur op werkdagen (standaard service) of binnen 4 uur (24-uurs service). Indien de oorzaak van de storing binnen de voorwaarden van de huur- of service-overeenkomst valt, worden geen kosten in rekening gebracht.

**N.B.** Dit geldt niet voor de op de Homevox Universal aangesloten toestellen, tenzij u ook voor die toestellen een huur- of service-overeenkomst met PTT Telecom hebt.

Indien u geen huur- of service-overeenkomst voor uw Homevox Universal hebt afgesloten, kunt u uiteraard ook bij 06-0407 (de PTT service-organisatie) terecht. Houd er dan rekening mee dat u in elk geval de voorrijdkosten en het arbeidsloon in rekening worden gebracht. Bij garantie is wel de eventuele reparatie of vervanging gratis.

Voor een geringe vergoeding per maand kunt u een service-overeenkomst afsluiten. Vraag Primafoon of 06-0402 ernaar!!!

Ook kunt u voor storingen bij Primafoon terecht. Bel (tijdens de winkeluren) 06-0402 voor het dichtstbijzijnde adres.

## 10.4 Garantievoorwaarden

- 1 PTT Telecom verstrekt garantie op de zaken gedurende één jaar, te rekenen vanaf de datum van aflevering. Indien de koper tevens een installatie-overeenkomst voor de zaken is aangegaan, zal de garantie worden verleend vanaf de datum dat de zaken zijn opgeleverd.
- 2
  - a De werkzaamheden onder garantie worden alleen in Primafoon verricht.
  - b De werkzaamheden onder garantie kunnen ook op een door de koper aan te geven adres in Nederland worden verricht. De eventuele voorrijkosten kunnen de koper in rekening worden gebracht.
- 3
  - a De garantie omvat kosteloze reparatie dan wel vervanging van (onderdelen van) de zaken in geval van materiaal en/of fabricagefouten. De garantie omvat niet de levering en/of vervanging van verbruiksartikelen.
  - b De onderdelen die ingevolge de garantie worden vervangen, worden automatisch eigendom van PTT Telecom.
- 4
  - a De garantie op de systeemsoftware omvat het kosteloos opsporen en corrigeren van fouten, omfattende het niet functioneren van de software conform de tussen partijen overeengekomen technische en functionele specificaties.
  - b PTT Telecom garandeert niet dat de systeemsoftware zonder onderbreking of geheel foutloos zal functioneren noch dat alle fouten zullen worden verbeterd.
- 5 De garantie vervalt indien:
  - 1 reparaties, vervangingen of uitbreidingen aan de zaken is verricht door anderen dan PTT Telecom zonder haar schriftelijke toestemming;
  - 2 de zaken naar het oordeel van PTT Telecom verwaarloosd dan wel onvoorzichtig en/of ondeskundig zijn gebruikt, behandeld en/of onderhouden;
  - 3 typenummers en/of serienummers en/of garantiestickers zijn beschadigd, verwijderd en/of veranderd;

- 4 wijzigingen in onderhavig garantiebewijs en/of aankoopbon zijn aangebracht;
  - 5 door verkeerd inleggen en/of lekkage van vervangbare batterijen defecten zijn ontstaan;
  - 6 defecten zijn ontstaan door het niet volgens de voorschriften aansluiten en/of installeren van de (goedgekeurde) zaken;
  - 7 defecten zijn ontstaan ten gevolge van afwijkende omgevingscondities, voorzover dergelijke condities zijn aangegeven;
  - 8 defecten zijn ontstaan door overige van buitenaf komende oorzaken;
  - 9 de verzegeling van de zaken, voorzover aanwezig, is verbroken.
- 6 De garantietermijn wordt niet verlengd of vernieuwd door uitvoering van garantiewerkzaamheden, met dien verstande dat de garantie op de uitgevoerde garantiewerkzaamheden 3 maanden bedraagt.
  - 7 Om aanspraak te maken op garantie dient de koper op verzoek de aankoopbon en het garantiebewijs te tonen.
  - 8 PTT Telecom is niet aansprakelijk voor schade die de koper lijdt door tekortkomingen van PTT Telecom bij de uitvoering van de garantiewerkzaamheden behoudens in de volgende gevallen, waarbij de eventuele vergoedingsplicht van PTT Telecom beperkt is tot maximaal de bij de desbetreffende gevallen aangegeven bedragen.
    - a indien bij het uitvoeren van garantiewerkzaamheden toerekenbaar aan PTT Telecom schade aan zaken van de koper is veroorzaakt, zal PTT Telecom de herstellen vervangingskosten vergoeden tot een maximum van f 1.000.000,-- per gebeurtenis;
    - b indien bij het uitvoeren van garantiewerkzaamheden toerekenbaar aan PTT Telecom dood dan wel lichamelijk letsel is veroorzaakt, zal PTT Telecom de daaruit voortvloeiende schade vergoeden tot een maximum van f 1.000.000,-- per gebeurtenis.

## A      Uitbreidingsmogelijkheden Homevox Universal

De Homevox Universal kan een nog completere huiscentrale worden met de hieronder genoemde modules. Voor meer informatie kunt u terecht bij Primafoon of 06-0402.

### ***1-2-module***

Met deze module kunnen de Homevox Universal 1-4 E en 2-6 E elk met één buitenlijn en twee toestelaansluitpunten worden uitgebreid. Dat is handig als u behoefte hebt aan een extra buitenlijn of meer toestelaansluitpunten.

### ***Control Unit***

Dit is een kastje, ter grootte van een grote CV-kamerthermostaat, waarmee u heel gemakkelijk allerlei functies kunt in- en uitschakelen en programmeren. De Control Unit beschikt verder over een klein schermje waarop de Homevox Universal u van informatie voorziet. Daarnaast kunt u een beperkt aantal functies met een druk op een knop inschakelen zoals het alarm en automatische beantwoording. Verder is er een aantal lampjes die onder meer informatie over het alarm geven.

### ***PC Control***

Met de PC Control kunt u uw PC koppelen aan de computer van de Homevox Universal. Het bijgeleverde PC-programma maakt het programmeren en instellen van de Homevox Universal kinderspel. PC Control heeft bovendien nog enkele interessante extra's. U kunt instellingen en programmeringen bewaren en later weer oproepen, u kunt exact volgen wat er in uw Homevox Universal zoal omgaat, u kunt gesprekskosten registreren enzovoort.

### ***Fax-select voice control***

Met deze uitbreidingsmodule kunt u ervoor zorgen dat automatische faxberichten bij uw fax terechtkomen en niet op andere aansluitingen worden gesignaleerd. Bovendien beschikt deze uitbreidingsmodule over een digitale spraakmodule/beantwoorder. U kunt de toontjes die een beller bij inkiesfuncties hoort wanneer hij of zij verbinding heeft met

uw Homevox Universal, vervangen door een gesproken boodschap. De spraakmodule is te gebruiken bij alarmfuncties, doorschakelen buitenlijnoproepen, inkiesfuncties, enzovoort.

### ***Homebus***

In de toekomst zullen huishoudelijke apparaten e.d. op een zogenaamde Homebus kunnen worden aangesloten. Hierdoor wordt het mogelijk deze apparaten in huis op afstand te bedienen. De Homevox Universal is hier al zodanig op voorbereid dat de bediening via de Homebus ook vanaf buiten via de telefoon kan plaatsvinden. Op dit moment is het nog onduidelijk wanneer dit soort apparaten in ruime mate in gebruik zal zijn. Uw Homevox Universal is in ieder geval op de toekomst voorbereid.

# Index

06-0402 . . . . .	106, 213
06-0407 . . . . .	213
230 Volt netspanning	
doorschakelen buitenlijnen . . . . .	117
groene LED (lampje) . . . . .	117
uitvallen . . . . .	117
Aansluitcompartiment . . . . .	108
Aansluiten	
buitenlijn . . . . .	109, 111
PTT-stopcontact . . . . .	109, 111
toestelkabels . . . . .	109, 111
Aansluitfactor	
buitenlijn Homevox Universal . . . . .	113
oproepsignalering . . . . .	113
toestelaansluitpunten Homevox Universal . . . . .	113
Alarm . . . . .	190
24-uurs alarm . . . . .	197
24-uurs alarm stoppen . . . . .	198
alarmcontacten . . . . .	191
alarmcontacten, NC en NO . . . . .	192, 202
alarmen uitschakelen . . . . .	205
alarmfunctie aan alarmlus koppelen . . . . .	203
alarmfuncties programmeren en instellen . . . . .	199
alarmlus instellingen . . . . .	202
alarmlussen . . . . .	191, 201
alarmnummers programmeren . . . . .	201
basisinstelling . . . . .	199
bevestigingscode programmeren . . . . .	204
bevestigingscode wijzigen . . . . .	204
Homevox Universal algemeen . . . . .	193
inlooptijd . . . . .	193, 202
inschakelen . . . . .	204
intern alarm inschakelen . . . . .	194, 204
intern alarm stoppen . . . . .	195
signaal . . . . .	190, 194, 195
stil alarm . . . . .	195
stil alarm inschakelen . . . . .	195, 204



stil alarm met bevestiging . . . . .	196
stil alarm met bevestiging stoppen . . . . .	197
stil alarm stoppen . . . . .	196
uitlooptijd . . . . .	192
Alarmnummers	
landelijke . . . . .	154
Algemene vertraging oproepsignalering . . . . .	162
Artikelnummer . . . . .	105
Automatisch te kiezen nummers	
programmeren . . . . .	143
Basisinstelling . . . . .	137, 139
Beantwoordingstoos	
oproepers die niet op de hoogte zijn . . . . .	173
oproepers die op de hoogte zijn . . . . .	174
Bedienen op afstand . . . . .	181
inschakelen . . . . .	183
oproeper-toegangscode . . . . .	179, 183
uitschakelen . . . . .	184
Bedieningspaneel . . . . .	216
Bedrijfstelecommunicatiesystemen . . . . .	105
Blokkeren	
aanbrengen . . . . .	155
aanbrengen maatwerk . . . . .	156, 157, 160
basisinstelling . . . . .	160
filters . . . . .	152, 153, 156, 158
uitgaand verkeer . . . . .	152
verkeersklassen . . . . .	152, 153, 154
Boormal . . . . .	110
Brom . . . . .	107
Buitenlijn	
aansluiten . . . . .	109, 111
afwijkende oproepsignalering buitenlijn 2 . . . . .	165
doorschakel nummergeheugen programmeren . . . . .	167
inkiezen . . . . .	171
noodschakeling . . . . .	117
oproep . . . . .	161
oproep doorschakelen in-/uitschakelen . . . . .	168

oproepen doorschakelen . . . . .	166
oproepsignalering individueel in-/uitschakelen . . . . .	162
oproepsignalering overal inschakelen . . . . .	164
Toon . . . . .	116
vertraging oproepsignalering . . . . .	162
Buitenlijnen splitsen . . . . .	150
basisinstelling . . . . .	150, 151
in-/uitschakelen . . . . .	151
koppelen . . . . .	150
ontkoppelen . . . . .	150
Centrale type . . . . .	116
Computergestuurde centrale . . . . .	116
Dag- en nacht	
handschakelaar . . . . .	193, 203
Dag- en nachtstand . . . . .	187
automatische . . . . .	188
handschakelaar . . . . .	189
permanente . . . . .	187
Dag-/nachtstand . . . . .	185
Doe-Het-Zelf . . . . .	106
Doorschakelen	
alle doorschakelingen in de Homevox Universal	
uitschakelen . . . . .	140
buitenlijnoproepen . . . . .	166
buitenlijnoproepen in-/uitschakelen . . . . .	168
nummergeheugen buitenlijn programmeren . . . . .	167
welke doorschakelfunctie is actief? . . . . .	170
welke functies zijn er? . . . . .	169
Doorschakeltoon . . . . .	170
welke doorschakelfunctie is actief? . . . . .	170
Doorverbinden	
algemeen . . . . .	115
Toon-telefoon zonder Flash-toets . . . . .	116, 205
werkt niet . . . . .	210
Eerste PTT-stopcontact . . . . .	112
Elektrische impulsen . . . . .	114
Fax-select voice control . . . . .	216

Filters	
programmeerbare	157
vaste	156
Flash-toets	115, 116, 205
Functies	
beveiligde, toewijzen aan een toestel	133
niet-beveiligde functies in-/uitschakelen	136
niet-beveiligde functies toewijzen	134
Garantie	214
Gebruiksklaar maken	106
Geluidstonen	114
Groene LED	117
knippert	112, 117, 129, 132, 210, 212
Homebus	217
Hot-line	145
automatische nummerherhaling bij bezet	142, 149
uitschakelen	149
Impuls Druktoets Keuze	114
Impuls-telefoons	115
programmeren en in-/uitschakelen van functies	128
Inbreken op bestaande gesprekken	
inbreken niet langer toestaan	141
inbreken toestaan	141
Inkiezen	
babyfoon	175, 176
naar toestellen	175, 176
oproeper niet op de hoogte	173
oproeper wel op de hoogte	174
van buiten op de Homevox Universal	171
Inkiezen naar toestellen	
inschakelen	177
oproeper toegangscode wijzigen	177
oproeper toegangscode wissen	177
oproeper-toegangscode	171, 176
uitschakelen	178
Inschakelen Homevox Universal	112
Installeren	106

Instellingen/programmeringen	
alles in één keer wissen . . . . .	139
ISRA-kastje . . . . .	112
Klok . . . . .	185
gelijkzetten . . . . .	186
ongelijk . . . . .	210
tijden . . . . .	185
Knipperende groene LED (lampje) . . . . .	117
Maximale kabellengte . . . . .	104
Ministekker . . . . .	106
Montage . . . . .	107
aanleggen telefoonkabels . . . . .	110
aansluitcompartiment . . . . .	108
aansluiten buitenlijn . . . . .	111
aansluiten PTT-stopcontacten . . . . .	111
aansluiten telefoonkabels . . . . .	111
controleren aansluitingen . . . . .	112
inschakelen Homevox Universal . . . . .	112
op een wand . . . . .	110
testen installatie . . . . .	113
waar komen de toestellen . . . . .	108
waar komt de Homevox Universal . . . . .	107
Montage op een wand . . . . .	110
Niet-beveiligde functies in-/uitschakelen . . . . .	136
Noodschakeling . . . . .	117
Nummergeheugen	
functiecodes programmeren . . . . .	144
niet kiezen bij programmeren . . . . .	143
niet kiezen met # bij programmeren . . . . .	143
programmeren . . . . .	144
wel kiezen bij programmeren . . . . .	143
wissen . . . . .	145
Omgevingscondities . . . . .	107
Onderhoud . . . . .	209
Oproep	
buitenlijn . . . . .	161
buitenlijn doorschakelen . . . . .	166

Oproepcontrole .....	179
inschakelen .....	180
oproeper toegangscode programmeren .....	180
oproeper-toegangscode .....	171, 179
uitschakelen .....	181
Oproeper-toegangscode	
bedienen op afstand .....	181, 183
inkiezen naar toestellen .....	176
oproepcontrole .....	179
programmeren .....	176, 180, 183
uitschakelen/wissen .....	177, 183
Oproepsignalering	
afwijkend buitenlijn 2 .....	165
buitenlijn individueel in-/uitschakelen .....	162
buitenlijn overal inschakelen .....	164
vertraging .....	162
Overspraak .....	110
PC-Control .....	216
PIN-code .....	129
Primafoon .....	106, 213
Problemen .....	209
oplossen .....	209
service-organisatie .....	213
Programmeringen/instellingen	
alles in één keer wissen .....	139
PTT-stopcontact	
aansluiten .....	111
eerste .....	111, 112
Register Recall toets .....	115
Ruggespraak	
werkt niet .....	210
Samenvatting .....	118
Service-organisatie .....	213
Stickers	
de letter F .....	116
functiecodes .....	116
Telediensten .....	115

Telefoonkabels	
aanleggen . . . . .	110
Telefoons	
Impuls-telefoons . . . . .	114, 115
kiesschijf- en IDK-telefoons . . . . .	114
omschakelbare Impuls/Toon-telefoon . . . . .	114
TDK-telefoon . . . . .	114
Toon-telefoon . . . . .	114
Toon-telefoons met Flash-toets . . . . .	205
Toon-telefoons zonder Flash-toets . . . . .	115, 116
tweetalige Impuls/Toon-telefoon . . . . .	114
typen . . . . .	114
Testen installatie . . . . .	113
Toelatingssticker . . . . .	113
Toestel	
belt niet . . . . .	210
kan niet bellen en/of gebeld worden . . . . .	211
kan niet naar buiten bellen . . . . .	210
niet-beveiligde functies toewijzen . . . . .	135
toewijzen beveiligde functies . . . . .	133
Toestelkabels	
aansluiten . . . . .	111
Toewijzen . . . . .	135
beveiligde functies aan een toestel . . . . .	133
niet beveiligde functie aan een toestel . . . . .	134
Toon Druktoets Keuze . . . . .	114
Toon-centrales . . . . .	114
Toon-telefoon	
met Flash-toets . . . . .	115
zonder Flash-toets . . . . .	116
zonder Flash-toets doorverbinden . . . . .	205
Type centrale	
Homevox Universal . . . . .	114
Toon-centrale . . . . .	114
Uitbreiding in capaciteit . . . . .	216
Uitbreiding in gebruiksmogelijkheden . . . . .	216
Uitgaand verkeer	
blokkeren . . . . .	152

Uitvallen 230 Volt . . . . .	117
knipperende groene LED (lampje). . . . .	117
noodschakeling. . . . .	117
programmeringen en instellingen. . . . .	117
Veiligheid . . . . .	106
Verkort-kiezen	
algemeen toegankelijke nummers . . . . .	144
algemene nummers programmeren . . . . .	144
gebruik functie van de Homevox Universal. . . . .	144
Vertraagde hot-line	
inschakelen. . . . .	148
programmeren telefoonnummer . . . . .	146
programmeren extra nummer . . . . .	147
uitschakelen . . . . .	153
vertraagde . . . . .	151
Vertraging oproepsignalering . . . . .	162
Wachtstand	
werkt niet . . . . .	210









‘Behoudens uitzondering door de wet gesteld mag zonder schriftelijke toestemming van PTT Telecom niets uit deze uitgave worden verveelvuldigd en/of openbaar gemaakt door middel van druk, fotokopie, microfilm of anderszins, hetgeen ook van toepassing is op de gehele of gedeeltelijke bewerking. PTT Telecom is met uitsluiting van ieder ander gerechtigd de door derden verschuldigde vergoedingen van kopiëren, als bedoeld in artikel 17 lid 2 van de Auteurswet 1912 en in het KB van 20 juni 1974 (Stb 351) ex artikel 16b van de Auteurswet 1912 te doen innen door en overeenkomstig de reglementen van de Stichting Reprorecht te Amsterdam.’

Het produkt voldoet aan de bepalingen van de EG-richtlijnen:  
Electro-Magnetische Compatibiliteit richtlijn (89/336/EEG) (radio-storing),  
Laagspanningsrichtlijn (73/23/EEG) (Elektrische veiligheid).



